

# RAV4



**TOYOTA**

ALWAYS A  
**BETTER WAY**



**5 LET**  
**JAMSTVA**  
brez omejitve  
kilometrov

**10 LET**  
**JAMSTVA**  
za hibridno  
baterijo



**100% HI**

*Na fotografiji je različica Hybrid Style.*

**100% SUV.  
BRIDNA MOČ.**





*Na fotografiji je različica Hybrid Style.*

# HIBRID TOYOTA

**HIBRIDNI ŠPORTNI TERENEC, KI JE USTVARJEN  
ZA VSAKO CESTO IN ZA VSAKO MESTO.**

*RAV4 poganja zmogljivi 2,5-litrski pogonski sklop Hybrid Dynamic Force, ki voznika v vsaki situaciji navdaja s samozavestjo. Odlično se znajde v počasni koloni, hitri vožnji po avtocesti in v mestnih središčih, v katerih so določene emisijske omejitve. Zaradi samopolnilne hibridne tehnologije boste lahko uživali v podaljšanem dosegu in povsem tihi električni vožnji.*

*Z RAV4 boste drseli skozi mestna središča in uživali v vožnji po odprti cesti. In pri vsem tem ne bo potreben noben kompromis.*





# KONTROLA IN **SAMOZAVEST**

**NOBEN DRUG ŠPORTNI TERENEC NE PONUJA  
VOŽNJE, KAKRŠNO ZAGOTAVLJA RAV4.**

*RAV4 predstavlja unikatno kombinacijo prostornosti, udobja, moči in terenskih zmogljivosti. Inovativna platforma TNGA\* je Toyotinim inženirjem omogočila precejšnje zmanjšanje teže vozila, poleg tega je nižje tudi težišče avtomobila, hkrati pa je večja torzijska rigidnost šasije, voznik pa ima boljši pregled nad cesto. Zaradi teh značilnosti je vožnja preprosta, zabavna in polna užitkov. Platforma TNGA je tudi oblikovalcem omogočila, da so ustvarili avtomobil izjemno atraktivne zunanosti in notranosti, ta pa hkrati zagotavlja še več udobja in prostora za potnike in prtljago.*

*Rezultat je zmogljivi športni terenec, s katerim se lahko odpravite kamorkoli. Na poti boste vedno na varnem, hkrati pa boste uživali v vsakem trenutku.*

\* Toyotina nova globalna arhitektura.



*Na fotografiji je različica Hybrid Style.*



*Na fotografiji je različica Hybrid Style.*

## **HIBRID** **2,5 l Hybrid Dynamic Force e-CVT**

Skupna sistemska moč:

**160-163 kW / 218-222 KM**

Poraba goriva\*: **4,4 - 4,6 l/100 km**

Emisije CO<sub>2</sub>\*: **100 - 105 g/km**

Pospešek 0-100 km/h: **8,1 - 8,4 sek**

Na voljo pri vseh paketih opreme.

## **BENCIN** **2,0 l VVT-iE**

Moč: **129 kW / 175 KM\***

Poraba goriva: **5,8 - 6,4 l/100 km**

Emisije CO<sub>2</sub>\*: **134 - 145 g/km**

Pospešek 0-100 km/h: **9,8 - 11,0 sek**

Na voljo pri paketih opreme

**Comfort, Limited, Elegant in Premium.**

# POTENCIAL IN MOČ

## **BREZKOMPROMISNA MEŠANICA ZMOGLJIVOSTI, UČINKOVITOSTI IN NIZKIH EMISIJ.**

RAV4 je z 2,5-litrskim pogonskim sklopom Hybrid Dynamic Force eden vodilnih športnih terencev na trgu. Na voljo je s pametnim štirikolesnim pogonom AWD-i, ki ponuja izjemne zmogljivosti na asfaltu in tudi zahtevnejšem terenu. Poleg tega ponuja možnost avtomatskega prilagajanja spreminjajočim se voznim razmeram. Odlično se znajde v snegu in blatu, ne ustraši se še tako strmega klanca, samozavesten je na ovinkasti cesti in avtocesti.

RAV4 ponuja tudi izjemno raznovrstnost. Izbirate lahko med 2,5-litrskim pogonskim sklopom Hybrid Dynamic Force in zmogljivim 2,0-bencinskim motorjem z direktnim vbrizgom goriva. Na voljo je s sprednjim ali štirikolesnim pogonom. V vsakem primeru pa zagotavlja izjemno ravnotežje moči, učinkovitosti in užitka pri vožnji.

### **Izbira načina vožnje**

Način Eco omogoča učinkovitost, način Sport zagotavlja vznemirljivo vozniško izkušnjo, način Normal pa je namenjen vsakodnevni vožnji. Če naletite na zahtevnejše cestne razmere, lahko vklopite program TRAIL in štirikolesni pogon AWD-i, ki vas bo ohranil v gibanju tudi na zahtevnejših podlagah.

R/M = ročni menjalnik

e-CVT = elektronsko nadzorovani variabilni menjalnik

\* kombinirana poraba



*Na fotografiji je različica Hybrid Style.*

# VARNOST IN BREZSKRBNOST

**PAMETNA TEHNOLOGIJA, KI POVEČUJE VARNOST POTNIKOV  
V AVTOMOBILU IN DRUGIH UDELEŽENCEV V PROMETU.**

RAV4 je opremljen s številnimi varnostnimi tehnologijami, ki povečujejo vašo samozavest. Varnostni sistem Toyota Safety Sense je bil še dodatno izpopolnjen z novimi pametnimi rešitvami, ki vam pomagajo pri vožnji. RAV4 vas opozarja na nevarnost trka, zaznava pešce in kolesarje, opremljen je s prilagodljivim tempomatom in sistemom za ohranjanje voznega pasu. Na ta način še povečuje vaš nadzor nad vozilom.

Ker je vaša varnost na prvem mestu, je prav vsak RAV4 standardno opremljen s sistemom Toyota Safety Sense.



**Opozorjanje na nevarnost trka z zaznavanjem kolesarjev**



**Opozorjanje na nevarnost trka z zaznavanjem pešcev**



**Prilagodljiv radarski tempomat**



**Pametni prilagodljivi tempomat**



**Sistem za ohranjanje voznega pasu**

# PROSTORNOST IN **UDOBJE**

## **PROSTORNA NOTRANJOST ZA UDOBJE VOZNIKA IN POTNIKOV.**

*Notranjost RAV4 je zasnovana okoli sredinske konzole in sodobne nadzorne plošče. Tukaj se srečujeta preprostost in visoka tehnologija. Robustna zasnova zunanosti avtomobila pa se prepleta s premišljeno zasnovano notranjostjo.*

*Inovativna funkcionalnost ustvarja prefinjeno potovalno okolje. V središču je 20,3 cm (8-palčni) multimedijski osrednji zaslon, ki je občutljiv na dotik. Poleg tega so v notranjosti tudi številne odlagalne površine. RAV4 je ustvarjen za čutno vozniško izkušnjo, ki bo na vsakem potovanju razvajala vaša čutila.*

*Visok položaj v RAV4 omogoča odličen pregled nad cesto. Kabina je prostorna in udobna, prtljažni prostor pa je zasnovan premišljeno in funkcionalno. Tudi zadnji sedeži navdušujejo s prostornostjo in udobjem. Prtljažni prostor je povsem raven, zato je nakladanje prtljage preprosto. Zadnji sedeži so povsem zložljivi, kar še dodatno poveča prostornost prtljažnega prostora.*

*Zaradi električnega panoramskega strešnega stekla se kabina preplavi z dnevno svetlobo, kar ustvarja izjemno prijetno vožnjo. Na fotografiji je različica Hybrid Style z opcijskim panoramskim strešnim steklom.*



*Na fotografiji je različica Hybrid Style.*

# P A M E T N A POVEZAVA

## TEHNOLOGIJA, KI JE ZASNOVANA PO VAŠIH POTREBAH.

Želimo si postati del vašega vsakdanjika. Od tega, kako ohranjamo stik, do tega, kako delite stvari, ki jih imate radi. MyT to svobodo prenaša na cesto. RAV4 s svojo tehnologijo omogoča pet storitev, s katerimi boste lahko vedno povezani s svojim avtomobilom, zato bo lastništvo avtomobila še preprostejše.

Skupaj z določenimi inovativnimi funkcijami, med katerimi so digitalno vzvratno ogledalo, brezžično polnjenje mobilnega telefona in koncertni avdiosistem JBL, bo vsaka vožnja pravi užitek. Celo nadležno parkiranje bo s 360-stopinjsko panoramsko kamero postalo povsem preprosto. Z aplikacijo MyT pa boste z avtomobilom povezani bolje kot kadarkoli prej.

**MyT** BY TOYOTA

MyT je nova mobilna aplikacija, ki vam omogoča dostop do petih Toyotinih povezanih storitev. S številnimi funkcijami, kot sta Find My Car (Najdi moje vozilo) in deljenje poti, vam MyT prihrani čas, denar in skrbi. Začetek je povsem preprost. Ko registrirate svojo Toyota v aplikaciji MyT, se lahko takoj odpravite na pot in začnete odkrivati številne povezane storitve, ki jih ponuja aplikacija. Za več informacij se obrnite na pooblaščenega prodajalca Toyotinih vozil.



### Find My Car (Najdi moje vozilo)

S funkcijo Find My Car (Najdi moje vozilo) v aplikaciji MyT, ki za delovanje uporablja Google Zemljevide, boste v hipu odkrili, kje je parkirana vaša Toyota, ter lokacijo delili z družino in prijatelji.



### Service Reminders (Opomniki za vzdrževanje)

MyT pomaga ohranjati vašo Toyota v najboljšem stanju z opomniki za vzdrževanje glede na dejansko število prevoženih kilometrov, tako da ne boste nikoli več zamudili servisa.



### Share To Car (Pošlji v vozilo)

Z aplikacijo MyT lahko izdelate načrt potovanja kar iz domačega naslanjača ali med potjo. Lokacijo pošljete neposredno v navigacijski sistem vaše Toyote in takoj boste lahko začeli s potovanjem.



### Driving Data (Podatki o vožnji)

Aplikacija MyT deluje kot zapisovalnik podatkov o vozilu in omogoča, da pridobite pretekle podatke o vožnji, vključno s hitrostjo, pospeški in številom prevoženih kilometrov. Tako lahko na priročen način pridete do analize poslovnih in zasebnih voženj.



### Car To Door (Od vozila do vrat)

Prenesite navodila do cilja iz Toyotinega navigacijskega sistema na telefon: za primere, ko morate zadnji del poti prehoditi peš.

Za dodatne informacije obiščite:  
[www.toyota.si/service-and-accessories/my-toyota/MyT.json](http://www.toyota.si/service-and-accessories/my-toyota/MyT.json)



*Novo digitalno vzvratno ogledalo vozniku omogoča boljši pregled nad okolico avtomobila. S pritiskom na gumb se samozatemetnitveno ogledalo spremeni v digitalni zaslon visoke ločljivosti. Ker uporablja kamero, ki je nameščena nad zadnjim steklom, je pogled vedno jasen, tudi če je prtljažni prostor poln prtljage.*

# COMFORT

## Poudarki

- 43,2 cm (17-palčna) 5-kraka lita platišča
- antena Shark-fin
- Bi-LED žarometi
- samodejno uravnavanje dolžine svetlobnega snopa
- prilagodljivi radarski tempomat
- sistem opozarjanja na nevarnost trka z zaznavanjem pešcev in kolesarjev
- sistem za ohranjanje voznega pasu
- oblazinjenje v črni tkanini
- 17,8 cm (7-palčni) na dotik občutljiv barvni zaslon
- multimedijski sistem Toyota Touch® 2



# LIMITED

## **Poudarki (dodatno k Comfort)**

- zaščiti prednjega in zadnjega odbijača v srebrni barvi
- 20,3 cm (8-palčni) na dotik občutljiv barvni zaslon s kamero za pomoč pri vzratni vožnji
- 17,8 cm (7 palčni) TFT Multiinformacijski barvni zaslon med merilniki
- elektrokromatsko notranje ogledalo (samodejna zatemnitev)
- osvetlitev predela nog (voznik in sovoznik)
- parkirni senzorji, zadaj
- Push Start System zagona motorja s pritiskom na gumb
- brisalci s senzorjem za dež

## **Opcijska oprema**

- usnjeno oblažinjeno sedežev
- navigacijska naprava



# ELEGANT

## **Poudarki (dodatno k Limited)**

- 45,7-centimetrska (18-palčna) lita platišča
- pnevmatike 225/60 R18
- dodatno zatemnjena stekla zadaj
- Smart Entry Sistem samodejnega odklepanja in zaklepanja vozila
- prednji parkirni senzorji
- električno odpiranje in zapiranje prtlačnih vrat (tudi daljinsko)
- DAB - digitalni radijski sprejemnik

## **Opcijska oprema**

- usnjeno oblazinjenje sedežev
- navigacijska naprava



# EXECUTIVE

## **Poudarki (dodatno k Elegant)**

- usnjeno oblažjenje sedežev
- ogrevana prednja sedeža
- brezžični polnilec prenosnih naprav
- sistem prostoročnega odpiranja prtljažnih vrat z gibom noge

## **Opcijska oprema**

- navigacijska naprava



# STYLE

## **Poudarki (dodatno k Elegant)**

- Bi-tone zunanost (Streha in A stebrička v črni barvi)
- 45,7 cm (18 palčna) črna lita platišča
- Bi-LED projektorski žarometi s samodejno nastavitvijo višine snopa
- detajli v Piano Black barvi na sprednjem in zadnjem delu odbijača, blatnikih, pragovih in ogledalih
- športni sedeži v kombinaciji usnja in tkanine
- ogrevana sprednja sedeža
- brezžični polnilec prenosnih naprav
- oblažjenje stropa v črni barvi
- sistem prostoročnega odpiranja prtljažnih vrat z gibom noge

## **Opcijska oprema**

- sistem 4 kamer za 360° pogled okoli vozila
- sistem zaznavanja vozil v mrtvem kotu
- parkirni senzorji s funkcijo LCS (Intelligent Clearance Sonar)





# PREMIUM

## **Poudarki (dodatno k Elegant)**

- sistem zaznavanja vozil v mrtvem kotu (BSM)
- parkirni senzorji s funkcijo ICS (Intelligent Clearance Sonar)
- sistem 4 kamer za 360° pogled okoli vozila
- sistem prostoročnega odpiranja prtljažnih vrat z gibom noge
- Bi-LED projektorski žarometi s pranjem
- ogrevano vetrobransko steklo in pralni šobi
- vrhunsko ozvočenje JBL z devetimi zvočniki in brezžični polnilec prenosnih naprav
- usnjeno oblazinjenje sedežev
- električno nastavljiv voznikov sedež s spominsko funkcijo
- ogrevana in hlajena prednja sedeža
- ogrevana zadnja sedeža in volanski obroč
- vzvratno ogledalo s funkcijo digitalnega prikaza slike s širokokotne vzvratne kamere
- navigacijska naprava

## **Opcijska oprema**

- panoramska pomična streha



USTVARITE SI SVOJ

# RAV4

## DODATKI ZA VAŠEGA HIBRIDA

Z dodatki lahko RAV4 prilagodite svojemu življenjskemu slogu in mu tako dodate nov pomen.

Zaradi trpežnih in praktičnih **tekstilnih preprog** bo vaš RAV4 vedno videti kot nov (1).

Zaščitite lak na pragovih s posebno **aluminijasto letvico** (2).

**Premijski okvir daljinskega upravljalnika** dodaja izrazito prefinjenost (3).



**Aluminijaste letvice na pragovih vrat in tekstilni tepihi**



**Premijski okvir daljinskega upravljalnika**



## ZAŠČITITE SVOJ RAV4

**Prednje in zadnje zavesice** varujejo avtomobil pred pršenjem blata. (4)

**Stranska stopnica** omogoča med nakladanjem prtljage lažji dostop do strehe avtomobila (5).

**Zaščita zadnjega odbijača** varuje barvo na zadnjem delu avtomobila, hkrati pa poudarja njegov videz (6).

Posebna **protizdrsna zaščita prtljažnega prostora** je zasnovana z oktagonalnim vzorcem (7).

## IZSTOPAJTE S SLOGOM.

*Kromirana letvica na vratih prtljažnega prostora dodaja dotik ekskluzivnosti (1).*

*Kromirane stranske letvice elegantno poudarjajo profil avtomobila (2).*





## DODATKI ZA TRANSPORT

**Vlečna kljuka (3)** je odporna proti rji. Njena namestitev je preprosta, mogoče jo je hitro zložiti.

**Aluminijasti nosilci (4)** omogočajo transport na strehi. Združljivi so z različnimi nosilci športne opreme Toyota.

V **strešni kovček Thule Motion 800 ski box (5)** je mogoče spraviti dve snežni deski ali štiri pare smučī. V poletnem času pa precej športne opreme.

Na tej strani je prikazan le del dodatne opreme, ki je na voljo. Svojega RAV4 lahko opremite tudi z asistenco parkiranja, navigacijo, otroškimi sedeži, strešnim kovčkom, gumijastimi tepihi, ...

Več dodatne opreme lahko vidite na konfiguratorju vozil na Toyotini spletni strani.



**040 Bela / Pure White\***



**070 Biserno bela / Pearl White\*<sup>5</sup>**



**1D6 Srebrna / Zircon Silver\*<sup>0</sup>**



**1G3 Pepelnato siva / Ash Grey\*<sup>0</sup>**



**218 Črna / Attitude Black\*<sup>0</sup>**



**3T3 Rdeča / Tokyo Red\*<sup>5</sup>**



**6X3 Urban Khaki\***



**8W9 Cyan / Cyan Splash\*<sup>0</sup>**



**8X8 Temno modra / Midnight Blue\*<sup>0</sup>**

# NEZGREŠLJIVA KOMBINACIJA

RAV4 ponuja bogato izbiro barv zunanosti – od bele do živahno modre Cyan. Pri paketu opreme Style sta streha in A stebrička vedno v črni barvi, kar v kombinaciji z izbrano barvo zunanosti ustvarja fantastični kontrastni učinek.



2QJ Biserno bela<sup>§</sup> s črno<sup>°</sup> streho\*\*



2QY Srebrna<sup>°</sup> s črno<sup>°</sup> streho\*\*



2QZ Pepelnato siva<sup>°</sup> s črno<sup>°</sup> streho\*\*



2RA Temno modra<sup>°</sup> s črno<sup>°</sup> streho\*\*

\* Ni na voljo pri paketu opreme Style.

<sup>§</sup> Biserna barva.

<sup>°</sup> Kovinska barva.

\*\* Na voljo samo pri paketu opreme Style.

## PLATIŠČA



**43,2 cm (17-palčna) jeklena platišča s srebrnimi pokrovi (6-kraka)**

Opcijsko pri Comfort



**43,2 cm (17-palčna) lita platišča, srebrna (5-kraka)**

Standardno pri Comfort in Limited



**45,7 cm (18-palčna) lita platišča, srebrna (5-kraka)**

Standardno pri Elegant in Executive ter Premium Hybrid



**45,7 cm (18-palčna) lita platišča, črna (5-kraka)**

Standardno pri Style



**48,3 cm (19-palčna) lita platišča, srebrna (5-kraka dvojna)**

Standardno pri Premium 2,0 VVT-iE



**43,2 cm (17-palčna) lita platišča, srebrna (5-kraka)**

Opcijsko pri vseh paketih opreme



**45,7 cm (18-palčna) lita platišča, srebrna (5-kraka)**

Opcijsko pri vseh paketih opreme



**45,7 cm (18-palčna) lita platišča, črna (5-kraka)**

Opcijsko pri vseh paketih opreme



**45,7 cm (18-palčna) strojno obdelana lita platišča (5-kraka, dvojna)**

Opcijsko pri vseh paketih opreme



**48,3 cm (19-palčna) lita platišča, srebrna (15-kraka)**

Opcijsko pri vseh paketih opreme

# OBLAZINJENJE

SEDEŽI



**Črna tkanina**  
Standardno pri Comfort



**Črna tkanina**  
Standardno pri Limited  
in Elegant



**Črno usnje z modrimi šivi**  
Standardno pri Style



**Črno usnje**  
Standardno pri Premium



**Bež usnje**  
Standardno pri Premium



**Svetlo sivo usnje**  
Standardno pri Premium

## OPCIJSKA PLATIŠČA IN OBLAZINJENJA



**Rjavo in črno usnje\***  
Standardno pri Executive;  
opcijsko pri Limited in  
Elegant



**Sivo in črno usnje\***  
Standardno pri Executive;  
opcijsko pri Limited in  
Elegant



**Črna Alcantara®, črno  
usnje z rjavimi detajli**  
Standardno pri Executive;  
opcijsko pri Limited in  
Elegant



**Črno usnje s  
sivimi detajli in šivi**  
Standardno pri Executive;  
opcijsko pri Limited in  
Elegant



**Črna Alcantara®,  
z modrimi šivi**  
Opcijsko pri  
Style

\* Vsebuje naravno in sintetično usnje.

# TEHNIČNI PODATKI

## OKOLJSKA ZMOGLJIVOST

2,5l bencinski hibrid  
Dynamic Force  
e-CVT FWD

2,5l bencinski hibrid  
Dynamic Force  
e-CVT Hybrid AWD-i

2,0l VVT-iE  
bencinski  
6 R/M FWD

2,0l VVT-iE  
bencinski  
Direct Shift-CVT FWD

2,0l VVT-iE  
bencinski  
6 R/M AWD

2,0l VVT-iE  
bencinski  
Direct Shift-CVT AWD

Priporočena vrsta goriva	91 oktanski neosvinčen bencin (ali več)	91 oktanski neosvinčen bencin (ali več)	95 oktanski neosvinčen bencin (ali več)	95 oktanski neosvinčen bencin (ali več)	95 oktanski neosvinčen bencin (ali več)	95 oktanski neosvinčen bencin (ali več)
Prostornina posode za gorivo (l)	55	55	55	55	55	55
<b>Emisije izpušnih plinov (Uredba EC 715/2007, nazadnje spremenjena z Uredbo EC 2017/1347AG)</b>						
Emisijski razred	Euro 6d-temp	Euro 6d-temp	Euro 6d-temp	Euro 6d-temp	Euro 6d-temp	Euro 6d-temp
Ogljikov monoksid, CO (mg/km)	175,1	169,2	375,1	317,2	390	288,2
Ogljikovodiki, THC (mg/km)	17,2	17,3	13,5	21,4	14,3	16,8
Nemetanski ogljikovodiki, NMHC (mg/km)	14,3	14,3	10,6	17,8	13,2	13,7
Dušikovi oksidi, NOx (mg/km)	3,0	2,8	12,4	8,7	10,4	8,7
Dimni delci (mg/km)	0,13	0,15	0,31	0,16	0,36	0,25
Hrup, vožnja mimo (dB(A))	69	69	69	70	69	70
<b>Poraba goriva (Uredba EC 2017/1153, nazadnje spremenjena z Uredbo EC 2017/1231)</b>						
Kombinirana vožnja (l/100 km) (Correlated NEDC)	4,5 - 4,6	4,4	6,0 - 6,1	5,6	6,2 - 6,4	5,8 - 5,9
Mestna vožnja (l/100 km) (Correlated NEDC)	4,3 - 5,0	4,4 - 4,5	7,5 - 7,6	6,4 - 6,5	7,7 - 7,8	6,8
Izvenmestna vožnja (l/100 km) (Correlated NEDC)	4,5 - 4,7	4,6	5,2 - 5,3	5,1	5,4 - 5,5	5,3 - 5,4
Kombinirana vožnja nizka obremenitev (l/100 km) (WLTP)	5,5	5,6	6,9	6,9	7,3	7,0
Kombinirana vožnja visoka obremenitev (l/100 km) (WLTP)	5,8	5,9	7,4	7,4	7,7	7,5
<b>Ogljikov dioksid, CO<sub>2</sub> (Uredba EC 2017/1153, nazadnje spremenjena z Uredbo EC 2017/1231)</b>						
Kombinirana vožnja (l/100 km)	102 - 105	100 - 102	138 - 140	127 - 128	142 - 145	134 - 136
Mestna vožnja (g/km) (Correlated NEDC)	99 - 113	100 - 102	171 - 174	145 - 148	175 - 178	155 - 156
Izvenmestna vožnja (g/km) (Correlated NEDC)	103 - 108	105 - 106	119 - 121	116 - 117	123 - 126	122 - 124
Kombinirana vožnja nizka obremenitev (g/km) (WLTP)	125	127	157	156	164	159
Kombinirana vožnja visoka obremenitev (g/km) (WLTP)	131	133	167	167	175	169

Podatki o porabi goriva in izpustu CO<sub>2</sub> temeljijo na meritvah, opravljenih v nadzorovanem okolju na reprezentativnem proizvodnem modelu, v skladu z zahtevami evropske uredbe WLTP EC 2017/1151 in njenih veljavnih dopolnil. Za vsako posamezno konfiguracijo vozila se lahko končne vrednosti izračunajo na podlagi seznama opreme. Dejanske vrednosti vašega vozila se lahko razlikujejo od izmerjenih ali izračunanih vrednosti, saj na porabo goriva in izpuste značilno vplivajo različni dejavniki (način vožnje, razmere na cesti, promet, stanje vozila, tlak v pnevmatikah, dodatna oprema, obremenitev vozila, število potnikov v vozilu itd.). Za dodatne informacije se obrnite na družbo Toyota Adria d.o.o. ali obiščite spletni naslov: [www.toyota.si/world-of-toyota/feel/environment/worldwide-harmonized-light](http://www.toyota.si/world-of-toyota/feel/environment/worldwide-harmonized-light)

MOTOR	2,5 l bencinski hibrid Dynamic Force e-CVT FWD	2,5 l bencinski hibrid Dynamic Force e-CVT Hybrid AWD-i	2,0l VVT-iE bencinski 6 R/M FWD	2,0l VVT-iE bencinski Direct Shift-CVT FWD	2,0l VVT-iE bencinski 6 R/M AWD	2,0l VVT-iE bencinski Direct Shift-CVT AWD
Oznaka motorja	A25A-FXS	A25A-FXS	M20A-FKS	M20A-FKS	M20A-FKS	M20A-FKS
Število valjev	4 v vrsti	4 v vrsti	4 v vrsti	4 v vrsti	4 v vrsti	4 v vrsti
Mehanizem ventilov	16 ventilov DOHC s tehnologijo VVT-iE	16 ventilov DOHC s tehnologijo VVT-iE	16 ventilov DOHC s tehnologijo VVT-iE	16 ventilov DOHC s tehnologijo VVT-iE	16 ventilov DOHC s tehnologijo VVT-iE	16 ventilov DOHC s tehnologijo VVT-iE
Sistem vbrizga goriva	D-4S (s posrednim in neposrednim vbrizgom)	D-4S (s posrednim in neposrednim vbrizgom)	D-4S (s posrednim in neposrednim vbrizgom)	D-4S (s posrednim in neposrednim vbrizgom)	D-4S (s posrednim in neposrednim vbrizgom)	D-4S (s posrednim in neposrednim vbrizgom)
Prostornina (cm <sup>3</sup> )	2.487	2.487	1.987	1.987	1.987	1.987
Premer in gib bata (mm x mm)	87,50 x 103,48	87,50 x 103,48	80,5 x 97,6	80,5 x 97,6	80,5 x 97,6	80,5 x 97,6
Kompresijsko razmerje	14,0 : 1	14,0 : 1	13,0 : 1	13,0 : 1	13,0 : 1	13,0 : 1
Največja izhodna moč motorja (kW / KM)	131 / 178	131 / 178	129 / 175	129 / 175	129 / 175	129 / 175
Največja skupna izhodna moč hibridnega sistema (kW / KM)	160 / 218	163 / 222	/	/	/	/
Največji navor (Nm/vrt./min)	221 / 3.600 - 5.200	221 / 3.600 - 5.200	208 / 4.300 - 5.200	208 / 4.300 - 5.200	208 / 4.300 - 5.200	208 / 4.300 - 5.200

## ZMOGLJIVOSTI

Največja hitrost (km/h)	180	180	190	190	190	190
0-100 km/h (s)	8,4	8,1	9,8	10,7	9,9	11,0

## Sprednji elektromotor (samo hibrid)

Tip	Sinhroni električni motor na izmenični tok s trajnim magnetom 3NM
Največja moč (kW / KM)	88 / 120
Največji navor (Nm)	202

## Zadnji elektromotor (samo hibrid AWD-i)

Tip	Sinhroni električni motor na izmenični tok s trajnim magnetom 4NM
Največja moč (kW / KM)	40 / 54
Največji navor (Nm)	121

## Hibridna baterija

Tip	Nikelj-metal-hidridna (NiMH)
Zmogljivost baterije (Ah)	6,5

e-CVT = elektronsko nadzorovan brezstopenjski samodejni menjalnik R/M = Ročni menjalnik Direct Shift-CVT = brezstopenjski samodejni menjalnik AWD = pogon na vsa 4 kolesa (mehanski)  
FWD = pogon na sprednji kolesi AWD-i = inteligentni pogon na vsa 4 kolesa (električni)

# TEHNIČNI PODATKI

## VZMETENJE

Spredaj	MacPherson vzmetna roka
Zadaj	Neodvisno dvojno prečno vodilo

## ZAVORE

Spredaj	Hlajene kolutne zavore (2 batna čeljust)
Zadaj	Hlajene kolutne zavore (1 batna čeljust)

## MASE IN VLEČNE ZMOGLJIVOSTI

**2,5 l bencinski hibrid  
Dynamic Force  
e-CVT FWD**

**2,5 l bencinski hibrid  
Dynamic Force  
e-CVT Hybrid AWD-i**

**2,0 l VVT-iE  
bencinski  
6 R/M FWD**

**2,0 l VVT-iE  
bencinski  
Direct Shift-CVT FWD**

**2,0 l VVT-iE  
bencinski  
6 R/M AWD**

**2,0 l VVT-iE  
bencinski  
Direct Shift-CVT AWD**

	2,5 l bencinski hibrid Dynamic Force e-CVT FWD	2,5 l bencinski hibrid Dynamic Force e-CVT Hybrid AWD-i	2,0 l VVT-iE bencinski 6 R/M FWD	2,0 l VVT-iE bencinski Direct Shift-CVT FWD	2,0 l VVT-iE bencinski 6 R/M AWD	2,0 l VVT-iE bencinski Direct Shift-CVT AWD
Največja dovoljena skupna masa vozila (kg)	2.135	2.225	2.050	2.065	2.105	2.155
Masa praznega vozila (kg)	1.590 - 1.680	1.650 - 1.730	1.450 - 1.565	1.480 - 1.600	1.510 - 1.615	1.560 - 1.670
Vlečna zmogljivost z zavorami (kg)	800	1.650	2.000	1.500	2.000	1.500
Vlečna zmogljivost brez zavor (kg)	750	750	750	750	750	750

## ZUNANJE MERE

Zunanja dolžina (mm)	4.600	4.600	4.600	4.600	4.600	4.600
Zunanja širina (mm)	1.855	1.855	1.855	1.855	1.855	1.855
Zunanja višina (s strešnimi nosilci) (mm)	1.685	1.685	1.685	1.685	1.685	1.685
Kolotek spredaj (mm)	1.610	1.610	1.610	1.610	1.610	1.610
Kolotek zadaj (mm)	1.640	1.640	1.640	1.640	1.640	1.640
Previs spredaj (mm)	925	925	925	925	925	925
Previs zadaj (mm)	985	985	985	985	985	985
Medosna razdalja (mm)	2.690	2.690	2.690	2.690	2.690	2.690
Min. obračalni krog - pnevmatike/karoserija (m)	11,0/11,8	11,0/11,8	11,0/11,8	11,0/11,8	11,0/11,8	11,0/11,8
Minimalna oddaljenost od tal	190	190	195	195	195	195
Izstopni kot (stopinj)	20,0	20,0	20,0	20,0	20,0	20,0
Vstopni kot (stopinj)	17,5	17,5	17,5	17,5	17,5	17,5

**MERE NOTRANJOSTI IN PRTLJAŽNEGA PROSTORA**
**2,5 l bencinski hibrid  
Dynamic Force  
e-CVT FWD**
**2,5 l bencinski hibrid  
Dynamic Force  
e-CVT Hybrid AWD-i**
**2,0 l VVT-iE  
bencinski  
6 R/M FWD**
**2,0 l VVT-iE  
bencinski  
Direct Shift-CVT FWD**
**2,0 l VVT-iE  
bencinski  
6 R/M AWD**
**2,0 l VVT-iE  
bencinski  
Direct Shift-CVT AWD**

Notranje mere - širina (mm)	1.515	1.515	1.515	1.515	1.515	1.515
Notranje mere - višina (*s panoramsko streho) (mm)	1.230/1.210*	1.230/1.210*	1.230/1.210*	1.230/1.210*	1.230/1.210*	1.230/1.210*
Skupna dolžina prtljažnika ob postavljenih zadnjih sedežih (mm)	1.015	1.015	1.015	1.015	1.015	1.015
Skupna širina prtljažnika (mm)	1.499	1.499	1.499	1.499	1.499	1.499
Skupna višina prtljažnika (mm)	931	931	931	931	931	931
Prostornina prtljažnika do strehe ob podrtih zadnjih sedežih, po metodi VDA (l)	1.690	1.690	1.690	1.690	1.690	1.690
Prostornina prtljažnika do zadnje police ob podrtih zadnjih sedežih, po metodi VDA (l)	1.189	1.189	1.189	1.189	1.189	1.189
Prostornina prtljažnika do zadnje police ob postavljenih zadnjih sedežih, po metodi VDA (l)	580	580	580	580	580	580

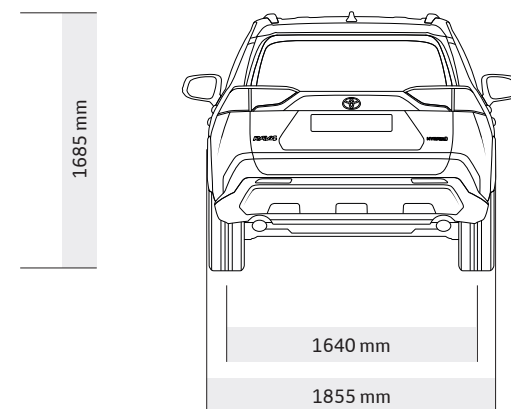
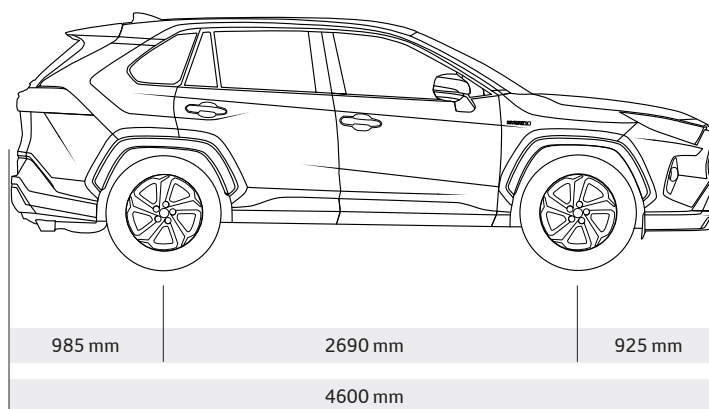
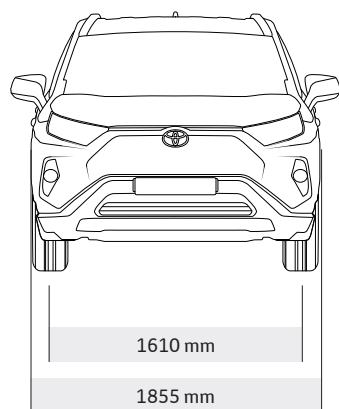

1685 mm

## TOYOTA ENVIRONMENTAL CHALLENGE 2050



**Pri znamki Toyota smo si zadali cilj, da bomo izničili vse negativne vplive na okolje. Zadali smo si šest izzivov, ki jih želimo uresničiti do leta 2050. Vsak izmed njih je usmerjen v ustvarjanje pozitivne trajnostne družbe in varovanje našega planeta kot celote.**



### IZZIV 1

#### BREZEMISIJSKA NOVA VOZILA

Do leta 2050 želimo za 90 odstotkov zmanjšati emisije novih vozil v primerjavi s tistimi, ki so bila proizvedena leta 2010. Za doseg tega cilja želimo razviti nova vozila z nizkimi emisijami ali brez njih.



### IZZIV 2

#### ŽIVLJENJSKI CIKEL BREZ EMISIJ CO<sub>2</sub>

Prizadevamo si za ustvarjanje izdelkov, prijaznih do okolja. Analiziramo jih in preoblikujemo, da imajo v svojem celotnem življenjskem ciklu čim manjši negativni vpliv na okolje.\*



### IZZIV 4

#### ZMANJŠEVANJE IN OPTIMIZACIJA PORABE VODE

Za manjšo porabo vode smo v naših tovarnah začeli zbirati deževnico. Uporabljamo tudi različne očiščevalne metode, ki omogočajo reciklažo in ponovno uporabo vode.



### IZZIV 5

#### USTVARJANJE DRUŽBE IN SISTEMOV NA PODLAGI RECIKLIRANJA

Že več kot 40 let se ukvarjamo z reciklažo različnih surovin. Zdaj je vsak avtomobil znamke Toyota 95-odstotno razgradljiv. Tako vsakemu avtomobilu, ki v enem življenjskem ciklu doseže konec poti, omogočimo novo življenje.

Za več informacij obiščite:  
[www.toyota.si](http://www.toyota.si) ali  
kontaktrajte svojega  
lokalnega trgovca Toyota.



\* Metodologijo Toyota's LC, ki se nanaša na naša osebna vozila, je pregledal in odobril TÜV Rheinland in ima certifikat ISO14040/14044.

## POPOLNA BREZSKRBNOST S TOYOTO



### IZZIV 3

#### TOVARNIŠKI OBRATI BREZ EMISIJ CO<sub>2</sub>

Za zmanjševanje emisij naših tovarniških obratov uporabljamo najsodobnejšo tehnologijo in si prizadevamo za uporabo obnovljivih virov energije. Zavezali smo se k večji energijski učinkovitosti naših obratov. Poleg tega uporabljamo tudi sončno, vetrno in hidrogensko energijo.



### IZZIV 6

#### USTVARJANJE DRUŽBE PRIHODNOSTI V SOŽITJU Z NARAVO

Ves čas si prizadevamo za sožitje z naravo, ki jo varujemo kot naše največje bogastvo. V ta namen sadimo drevesa in v urbanih okoljih ustvarjamo nove zelene površine, s čimer želimo pripomoči k družbi, ki se zaveda pomena narave in sožitja z njo.

### SERVISNI PROGRAM ZA HIBRIDE

Kritje podaljšane varstva za hibridno baterijo 5 na letni ravni oz. na 15.000 km (kar nastopi prej) vse do 10 let po registraciji vozila.

### KAKOVOSTNI SERVIS

Vaše vozilo Toyota bo potrebovalo popoln servisni pregled, odvisno od sloga in razmer vožnje, najmanj vsaki dve leti oziroma po 30.000 prevoženih kilometrih. Vmesni servisni pregledi so potrebni enkrat na leto ali po vsakih 15.000 prevoženih kilometrih.

### NIZKI STROŠKI VZDRŽEVANJA

Vsa vozila Toyota so zasnovana in izdelana tako, da so stroški njihovega vzdrževanja minimalni.

### ORIGINALNI NADOMESTNI DELI

Da bi zagotovili najvišjo kakovost, za katero si prizadeva Toyota, so v vašem vozilu uporabljeni le originalni in odobreni deli.

Za več informacij obiščite: [www.toyota.si/service-and-accessories/](http://www.toyota.si/service-and-accessories/)

### SPLOŠNA GARANCIJA

5-letno Toyotino jamstvo začne veljati po preteku osnovne splošne garancije za obdobje treh let in traja do izteka petega leta brez omejitve kilometrov od dneva primopredaje vozila.\*\*

### VEČJA VARNOST

Toyotin celovit varnostni sistem je prestal zahteven petminutni poskus vloma, ki ga uporabljajo zavarovalnice.

### TOYOTA EURO CARE

Da bi še bolj brezskrbno uživali v vožnji, vam z veseljem nudimo triletno<sup>55</sup> pomoč na cesti Toyota Eurocare, ki je na voljo v štiridesetih evropskih državah.

### ORIGINALNA DODATNA OPREMA

Toyotina dodatna oprema je zasnovana in izdelana z enako skrbnostjo, kakovostjo in natančnostjo kot Toyotina vozila. Dodatna oprema ima triletno garancijo, če jo kupite skupaj z vozilom.\*

<sup>5</sup> Glede podrobnosti o Toyotinem servisnem programu za hibride se obrnite na svojega prodajalca. <sup>6</sup> Glede podrobnosti o garanciji se obrnite na svojega prodajalca. \*\* Krije tudi stroške vleke do najbližjega pooblaščenega serviserja Toyotinih vozil. Triletna garancija poleg tega krije tudi rjo na površini in napake na laku, ki bi nastale zaradi napake pri proizvodnji ne glede na število prevoženih kilometrov. Nova vozila Toyota imajo 12-letno garancijo proti koroziji (ne velja za gospodarska vozila) na prerjavenje delov karoserije zaradi napak v materialu oz. pri izdelavi. <sup>55</sup> Belgija 5 let/Portugalska in Danska 1 leto.

# RAV4.

100% SUV. 100% HIBRIDNA MOČ.  
BREZ ZADRŽKOV.



**TOYOTA**

ALWAYS A  
**BETTER** WAY

**TOYOTA**



Worldwide  
Olympic Partner



Worldwide  
Paralympic Partner

**TOYOTA.SI**

Podatki, navedeni v brošuri, so bili točni v času priprave in tiska. Podrobnosti o tehničnih podatkih in opremi in tej brošuri so skladni z lokalnimi pogoji in zahtevami, zato se morda razlikujejo od modelov v vaši regiji. Podrobnosti o opremi in specifikacijah vozila boste lahko izvedeli pri svojem prodajalcu vozil Toyota. • Barve vozil se lahko razlikujejo od barv na fotografijah. • Berljivost hitro odzivnih kod (QR Codes®) v tem katalogu je lahko odvisna od uporabljenega čitalnika kode. Toyota ne prevzema odgovornosti za morebitno nezmožnost branja hitro odzivne kode z vašo napravo. Toyota Adria, d.o.o., si pridržuje pravico do sprememb podrobnosti specifikacij in opreme brez predhodnega obvestila. • Nobenega dela te publikacije ni dovoljeno kopirati brez predhodnega pisnega dovoljenja družbe Toyota Adria, d.o.o. © Toyota Adria, d.o.o., Brnčičeva 51, 1231 Ljubljana - Črnuče, Slovenija.

**5 LET  
JAMSTVA**  
brez omejitve  
kilometrov

**10 LET  
JAMSTVA**  
za hibridno  
baterijo