



RAV4

10 GODINA
GARANCIJE
TOYOTA RELAX

10 GODINA
GARANCIJE
NA HIBRIDNU BATERIJU

10 GODINA
GARANCIJE
NA GUME



*Prikazani model je Hybrid Style
s opcijskim 19" (48,26cm) naplaticima.*

**100% SUV
100% HIBRIDNA SNAGA**



Prikazani model je Hybrid Style
s opcijskim 19" (48,26cm) naplatcima.

POSTOJI HIBRID ALI POSTOJI I TOYOTA HYBRID

**SUV HIBRID KONSTRUISAN ZA
SVAKU CESTU I SVAKI GRAD.**

Moćni pogonski sklop Hybrid Dynamic Force s motorom od 2,5 litara pruža obilje snage bez kompromisa. Dobijate pouzdanost u svim okolnostima u vožnji, od brzih autocesti do zakrčenih gradskih ulica s ograničenjem emisije i izazovnim uslovima u saobraćaju. A zahvaljujući samopunjivom hibridnom pogonskom sklopu, uživat ćete u izuzetnoj autonomiji - uz prednosti električnog pogona, kao što su tiha vožnja i veća učinkovitost, bez komplikacija.

Uz RAV4, možete mirno ploviti kroz grad, prigrliti otvorenu cestu i ostaviti kompromise za sobom.

HIBRID



POSTOJI KONTROLA, ALI POSTOJI I POVJERENJE

**RAV4 VOZI KAO NI JEDAN DRUGI SUV JER JE
KONSTRUISAN KAO NI JEDAN DRUGI SUV.**

RAV4 predstavlja beskompromisnu ravnotežu prostranosti, udobne vožnje, snage i terenskih svojstava. Inovativna platforma TNGA je omogućila Toyotinim inženjerima smanjivanje težine vozila, spuštanje njegovog težišta uz povećanje krutosti konstrukcije, kao i preglednosti u kojoj uživa vozač. Sve ove izmjene čine RAV4 lakšim za upravljanje i strašno zabavnim u vožnji. Ova platforma je, osim toga, dala konstruktorima veću slobodu u stvaranju lijepog automobila, s više prostora svuda, za putnike i za prtljagu.*

Rezultat je SUV vrhunskih sposobnosti u kojem možete ići kuda želite, uz sigurnost i eleganciju - a uz to ćete ga voljeti voziti.

* Toyotina nova globalna arhitektura - Toyota New Global Architecture.

*Prikazani model je Hybrid Style
s opcijским 19" (48,26cm) naplaticima.*

HIBRID**2,5 l Hybrid Dynamic Force e-CVT**

Ukupna snaga hibridnog pogona: :

160-163 kW / 218-222 KSPotrošnja goriva*: **5,7 - 5,9 l/100 km**Emisija CO₂*: **127 - 133 g/km**Ubrzanje 0-100 km/h: **8,1 - 8,4 sek**

Dostupno za sve nivoe opreme.

BENZINSKI MOTOR**2,0 l benzinski, direktno ubrizgavanje,
ručni mjenjač 6 brzina**Snaga: **129 kW / 175 KS***Potrošnja goriva: **7,3 - 7,7 l/100 km**Emisija CO₂*: **159 - 175 g/km**Ubrzanje 0-100 km/h: **9,8 - 11,0 sek**

Dostupno za

Comfort, Limited, Elegant i Premium.

POSTOJI POTENCIJAL ALI POSTOJI I SNAGA

**BESKOMPROMISNI SPOJ PERFORMANSI,
UČINKOVITOSTI I MALE EMISIJE.**

RAV4 potvrđuje svoj predvodnički položaj u segmentu SUV zahvaljujući revolucionarnom 2,5-litarskom pogonskom sklopu Hybrid Dynamic Force. Uz inteligentni sistem pogona na sve točkove (AWD-i), koji je dostupan kao opcija, RAV4 pruža impresivne performanse, na cesti kao i u terenskoj vožnji. Zahvaljujući sposobnosti automatskog prilagođavanja promjenljivim uslovima vožnje, dobit ćete reakciju kakvu trebate, kada je trebate - po snijegu, u blatu, na strminama, pa čak i u brzom prolasku kroz zavoj.

Uz RAV4, dobijate i raznovrsnost. Možete birati između dojmljivog pogonskog sklopa od 2,5-litarskog Hybrid Dynamic Force i snažnog 2-litarskog benzinskog motora s direktnim ubrizgavanjem, uz mogućnost pogona na prednje ili sve točkove. Šta god odaberete, možete biti sigurni da ni jedan drugi SUV ne pruža takvu izuzetnu ravnotežu snage, učinkovitosti i čistog zadovoljstva vožnje kao RAV4.

M/T = Ručni mjenjač (Manual transmission)

e-CVT = elektronički upravljani bezstepeni mjenjač

* Mješoviti ciklus.

**Izbornik programa za vožnju**

Odaberite program Eco za veću štedljivost, program Sport za malo više uzbuđenja ili program Normal za svakodnevnu vožnju. A kada se nađete u zahtjevnim uslovima, samo pritisnite prekidač Trail i sistem AWD-i će vas i dalje održavati u pokretu, čak i ako samo dva točka dobro prijanjaju.

Prikazani model je Hybrid Style
s opcijskim 19" (48,26cm) naplaticima.

POSTOJI SIGURNOST, ALI POSTOJI I SPOKOJ

INTELEGENCIJA KOJA POBOLJŠAVA SIGURNOST SVIH - UNUTAR I IZVAN AUTOMOBILA.

RAV4 uključuje široku lepezu naprednih sigurnosnih sistema koji vam pomažu da vozite s više samopouzdanja. Toyota Safety Sense je poboljšan uključivanjem dodatnih inteligentnih funkcionalnosti, što znači da automobil sada može učiniti još više da vam pomogne. Tu su funkcije pomoći kao što su sistem prepoznavanja mogućnosti sudara koja može vidjeti bicikliste kao i druga vozila, prepoznavanje pješaka noću, prilagodljivi tempomat punog raspona i funkcija praćenja saobraćajnih traka. Budite uvjereni, međutim, da ćete uvijek vi imati punu kontrolu.

Ključno, Toyota Safety Sense je standardna oprema u svim modelima RAV4. Zbog toga što je vaša sigurnost osnovna - nikada samo mogućnost.



Sistem
pedsudarne
zaštite s
otkrivanjem
biciklista



Sistem
automatskog kočenja
kod opasnosti od
sudara s otkrivanjem
pješkaka noću



Prilagodljivi
tempomat
punog
raspona



Inteligentni
prilagodljivi
tempomat



Praćenje
saobraćajnih
linija

Prikazani model je Hybrid Style
s oporjiskim 19" (48,26cm) naplaticima.

POSTOJI DOVOLJNO, ALI POSTOJI I ZNAČAJNO

KABINA S DOVOLJNO PROSTORA ZA OPUŠTANJE – PODJEDNAKO ZA VOZAČA I PUTNIKE.

Unutrašnjost u RAV4 izgrađena je oko proširene središnje konzole i savremene nove table s instrumentima. Jednostavnost je kombinovana sa visokom tehnologijom uz izvanredan izgled, pa se robusni vanjski izgled stapa s promišljenim uređenjem unutrašnjosti. Inovativna obilježja se uklapaju u čiste linije putničke kabine u okruženju istinske profinjenosti u čijem središtu je ekran multimedije osjetljiv na dodir, veličine 8", upotpunjene brižljivim dodacima kao što su mudro skriveni pretinci. RAV4 je oblikovan da pruži užitak svim osjetilima – i da svako putovanje učini boljim.

RAV4 objedinjuje sjajnu preglednost i visoki položaj za vožnju s udobnošću doista dojmrljive kabine. S lako dostupnim pretincima posvuda, prostrana unutrašnjost predstavlja opuštajuće i praktično okruženje. Na širokim stražnjim sjedištima ima puno prostora u visini ramena, a izdašan prostor za noge daje putnicima mogućnost protezanja i zauzimanja najudobnijeg položaja. Dugačak i širok prtljažnik se odlikuje ravnom podnicom, bez rubova ili spojeva, pa je nezgrapne i velike predmete lako pomicati klizanjem. Kako se zadnja sjedišta preklapaju u potpuno ravnu površinu, možete dobiti još više prostora, kada vam je potreban.

Električni panoramski krovni prozor otvara prolaz mnoštvu svjetla u kabinu, pa ona tako postaje još ugodnija za boravak. Prikazani model je Hybrid Style s opcijom panoramskog krovnog prozora.



POSTOJI PAMETNO, ALI POSTOJI I POVEZANO

TEHNOLOGIJA OSMIŠLJENA PREMA VAŠIM POTREBAMA.

Od načina na koji održavamo kontakt do načina na koji dijelimo stvari koje volimo, povezanost je dio svakodnevnog života. Uz MyT, ova sloboda se nastavlja i na cesti. S obzirom na to da je sva tehnologija u RAV4 pažljivo primijenjena, ovaj paket od pet internetskih usluga je savršeno integriran u vaš automobil pa će tako sva vaša putovanja biti jednostavnija i s više veselja.

Uključivanjem inovativnih funkcionalnosti kao što su digitalni retrovizori, bežični punjač za mobitel te audio sistem JBL s 9 zvučnika koji osigurava vrhunsku kvalitetu zvuka, svaka situacija u saobraćaju postaje jednostavna. Čak i kada manevrirate na skućenom prostoru, panoramski prikaz vozila od 360° osigurava da ne previdite nikakvu prepreku. Osim toga, uz aplikaciju MyT, bit ćete bolje povezani sa svojim automobilom nego ikada prije.

MyT BY TOYOTA

MyT je paket internetskih usluga za vaš automobil, osmišljen da vam život učini lakšim. Putem aplikacije MyT možete se povezati i ostati u kontaktu sa svojim RAV4 stvarajući niz mogućnosti koje vam štede vrijeme, novac i brigu. Tako da, bez obzira želite li napraviti dublju analizu vožnje ili jednostavno pronaći svoj automobil, MyT vam je na raspolaganju. Niže možete pronaći više o dostupnim funkcionalnostima aplikacije MyT.



Pronađi moj automobil

Funkcija Find My Car koristi Google Maps putem aplikacije MyT i pomaže vam odrediti položaj vaše Toyote gdje god bila parkirana, ali istovremeno vam omogućava da njen položaj dojavite porodici i prijateljima.



Prebaci u automobil

Planirajte putovanje iz udobnosti svog doma ili u hodu pomoću aplikacije MyT, zatim pošaljite lokaciju ravno u navigacijski sistem vaše Toyote i tako si polazak na putovanje učinite jednostavnijim.



Od automobila do vrata

Prenesite upute do odredišta iz navigacijskog sistema vaše Toyote na vaš mobilni telefon, za one situacije kada zadnji dio puta morate preći pješice.



Podsjetnik za servis

MyT vam pomaže da sačuvate performanse vaše Toyote na najvišem nivou zahvaljujući podsjetnicima za servis na temelju stvarne kilometraže vašeg vozila, kako nikada više ne biste propustili redovni servis.



Podaci o vožnji

Aplikacija MyT djeluje kao dnevnik podataka o automobilu, omogućavajući vam praćenje podataka o vožnji, uključujući brzinu, ubrzanje i pređenu kilometražu, radi praktične analize načina vožnje za poslovne potrebe, ali i općenito.

Otkrijte više na:
<https://www.toyota.ba/service-and-accessories/my-toyota/MyT.json>



Novo digitalno unutrašnje ogledalo omogućava vozaču bolji pregled okoline automobila. Pritiskom na tipku, samozatamnjujuće ogledalo se pretvara u digitalni ekran visoke rezolucije. Budući da koristi kameru koja je smještena iza zadnjeg stakla, pogled je uvijek čist, čak i ako je prtljažni prostor pun prtljage.

COMFORT

Glavne odlike

- 17" (43,2 cm) aluminijski naplatci
- Bi-LED prednja svjetla s automatskim podešavanjem visine
- AHB (Auto High Beam) Sistem automatskog prebacivanja dugih i kratkih svjetala
- ACC (Adaptive Cruise Control) Tempomat s prilagodbom brzine pomoću radara
- PCS (Pre Collision System) Sistem automatskog kočenja kod opasnosti od udesa, uključujući sistem prepoznavanja pješaka i biciklista
- LTA (Lane Trace Assist) Sistem detekcije i praćenja saobraćajnih traka
- Crna tkanina
- Toyota Touch 2, ekran u boji osjetljiv na dodir dijagonale 8" (20,3 cm)
- DAB- Radio sa digitalnim prijemnikom
- Smartphone connectivity - omogućava kompatibilnost sa aplikacijama Apple CarPlay i Android Auto (*raspoloživost zavisi od mobilnog telefona)



LIMITED

Glavne odlike (dodatno na Comfort)

- Donja zaštita prednjeg i zadnjeg branika u srebrnoj boji
- Kamera za vožnju unazad
- Informacijski ekran u boji ispred vozača dijagonale 7" (17,8 cm)
- Elektrokromatsko unutrašnje ogledalo (automatsko zatamnjenje)
- Osvjetljenje u predjelu nogu (vozač i suvozač)
- Sistem pokretanja motora pritiskom na tipku (Push Start)
- Brisači s senzorom za kišu
- Bežični punjač za kompatibilne mobilne uređaje

Opcije

- Kožna sjedišta
- Navigacija



ELEGANT

Glavne odlike (dodatno na Limited)

- 18" (45,7 cm) aluminijски naplatci Black
- Gume dimenzija 225/60 R18
- Dodatno zatamnjena stakla nazad
- Ogledala u boji Black
- Smart Entry sistem za samostalno otključavanje i zaključavanje vozila
- Prednji parking senzori
- Električno otvaranje/zatvaranje prtljažnika (daljinsko upravljanje)

Opcije

- Kožna sjedišta
- Navigacija



STYLE

Glavne odlike (dodatno na Elegant)

- Navigacija
- Krov i A stub u crnoj boji
- 18" (45,7 cm) aluminijски naplatci u crnoj boji
- Bi-LED projektorska prednja svjetla s automatskim podešavanjem visine
- Piano Black detalji na prednjem i zadnjem dijelu odbojnika, blatobranima, pragovima i ogledalima.
- Sportska sjedišta
- Grijana prednja sjedišta
- Unutarnja obloga krova i stubova u crnoj boji
- Sistem bezručnog otvaranja prtljažnih vrata (pomicanjem noge)

**Opcije**

- Panoramski pomični krov
- Vrhunsko ozvučenje JBL sa 9 zvučnika
- Panoramic View Monitor (PVM): sistem s 4 kamere koje omogućuju 360° pogled oko vozila i pogled na vozilo iz ptičje perspektive
- Road Cross Traffic Alert (RCTA): sistem prepoznavanja vozila u mrtvom uglu prilikom izlaska unazad s parking mjesta
- Parking senzori s funkcijom ICS (Intelligent Clearance Sonar)

ADVENTURE

Glavne odlike (dodatno na Elegant)

- Sistem upozorenja za vozila u mrtvom uglu (BSM)
- Sistem prepoznavanja vozila u mrtvom uglu prilikom izlaska unazad sistem s parking mjesta (RTCA)
- Parking senzori s funkcijom ICS (Intelligent Clearance Sonar)
- ADVENTURE vanjski dizajn
- Aluminijski naplatci ADVENTURE - 19" (48,3 cm)
- Bi-LED projektorska prednja svjetla s automatskim podešavanjem visine
- Grijano vjetrobransko staklo i brizgaljke
- Sportska sjedišta
- ADVENTURE presvlake u kombinaciji kože i tkanine
- Električno pomično i po visini podesivo vozačevo sjedište s električno podesivim lumbalnim dijelom
- Grijanje prednjih sjedišta
- Grijani upravljač
- Panoramic View Monitor (PVM): sistem s 4 kamere koje omogućuju 360° pogled oko vozila i pogled na vozilo iz ptičje perspektive
- Upozorenje niskog nivoa tečnosti za pranje vjetrobranskog stakla

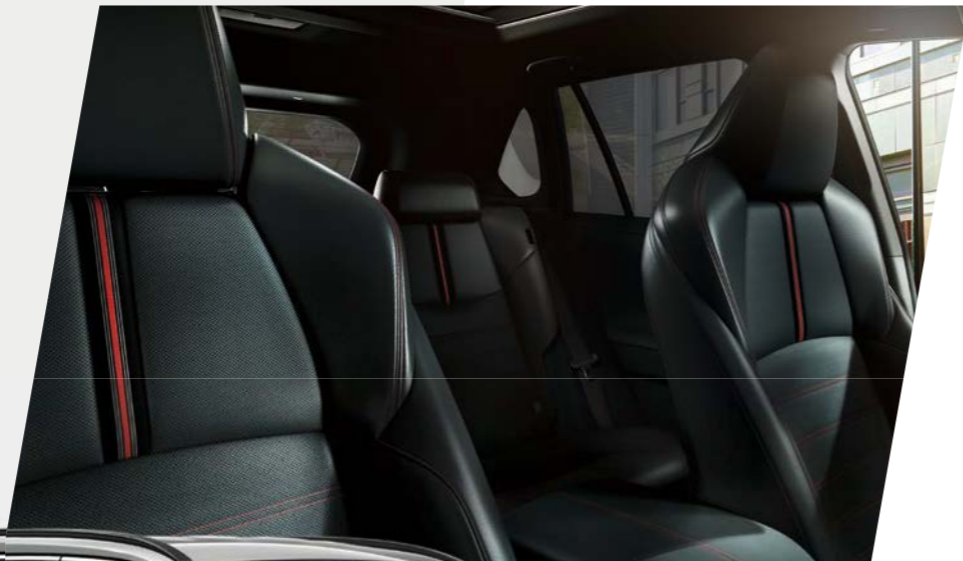

PREMIUM

Glavne odlike (dodatno na Elegant)

- Aluminijski naplatci - 19" (48,3 cm)
- Sistem upozorenja za vozila u mrtvom uglu (BSM)
- Parking senzori s funkcijom ICS (Intelligent Clearance Sonar)
- Panoramic View Monitor (PVM): sistem s 4 kamere koje omogućuju 360° pogled oko vozila i pogled na vozilo iz ptičje perspektive
- Sistem bezručnog otvaranja prtljažnih vrata (pomicanjem noge)
- Bi-LED projektorska prednja svjetla s automatskim podešavanjem visine
- Grijano vjetrobransko staklo i brizgaljke
- Ozvučenje JBL s 9 zvučnika
- Kožna sjedišta (crna, siva ili bež)
- Električno pomično i po visini podesivo vozačevo sjedište s električno podesivim lumbalnim dijelom
- Memorija za podešavanje vozačevog sjedišta
- Grijanje i hlađenje prednjih sjedišta
- Grijana zadnja sjedišta i grijani upravljač
- Unutarnje ogledalo sa funkcijom digitalnog prikaza slike sa zadnje kamere



Opcije

Panoramski pomični krov



SKROJITE SVOJ RAV4

DODATNA OPREMA ZA VAŠ HIBRID.

Dotatna oprema vam omogućava da skrojite svoj RAV4 u skladu sa svojim životnim stilom – dodajući vrijednost svom vozilu.

Osigurajte da vaš RAV4 uvijek izgleda kao nov s otpornim i praktičnim **tekstilnim tepisima** (1).

Zaštitite boju svojih pragova od ogrebotina i oštećenja, dajući im pri tome i dodatni estetski pečat, uz **alumijske letvice praga** (2).

Vrhunski poklopac pametnog ključa (3) je elegantan način da zaokružite svoj hibridni izgled.



Alumijske letvice praga i tekstilni tepisi



Vrhunski poklopac pametnog ključa



ZAŠTITITE SVOJ RAV4.

Prednje i stražnje blatarice (4) osiguravaju da blato i kamenčići koje točkovi izbacuju ne oštete izgled vaše Toyote.

Bočna stepenica (5) vam olakšava pristup opremi postavljenoj na krov, a istovremeno pojačava snažan izgled vašeg automobila.

Zaštitna lajsna stražnjeg branika (6) štiti boju u prtljažniku uz dodatni estetski detalj koji se potpuno uklapa u dizajn vašeg RAV4.

Uz posebnu protukliznu **kadicu prtljažnika po mjeri** (7), koja se odlikuje istim šestougaonim uzorkom kakav se nalazi i u putničkoj kabini, vaša prtljaga će uvijek ostati tačno tamo gdje ste je i ostavili.

ISTAKNITE SE STILOM.

Dodajte dodir profinjenosti duž donjeg ruba prtljažnika vašeg automobila uz elegantnu hromiranu letvicu prtljažnika (1).

Stvarajući elegantan i snažan izgled bočnog profila, hromirane letvice praga (2) sjajno naglašavaju prekrasne linije bočne siluete vašeg automobila.



DODATNA OPREMA

DODATNA OPREMA ZA PREVOZ.

Rastavljiva vučna kuka (3) ima otpornu antikorozivnu površinsku zaštitu, a odlikuje se pametnom konstrukcijom koja vam omogućava da skidate i postavljate kuglu vučne kuke prema potrebi i bez napora.

Impresivni alumijski krovni nosači (4) povećavaju sposobnost prevoza tereta, a zahvaljujući pametnoj Toyotinoj konstrukciji brzo se postavljaju i skidaju, te ih jednostavno možete kombinovati s drugim elementima dodatne opreme.

U krovnu kutiju Thule Motion 800 (5) moguće je smjestiti dvije skijaške daske ili četiri para skija, ovisno o veličini. A ljeti (ili ako skijanje nije vaša omiljena zabava) ona udvostručava prostor za prtljagu.



Prikazana dodatna oprema je samo mali dio ukupne ponude. Za još veći nivo sigurnosti, dodajte Toyotin sistem pomoći pri parkiranju i/ili dječju sjedalicu; prepustite navođenje Toyotinom navigacijskom sistemu. Osim toga, nemojte zaboraviti svakodnevne praktične dodatke i neke osnovne dopune udobnosti kao što su, na primjer, kutija za odlaganje u prtljažniku ili pepeljara.

Posjetite Toyotine stranice i tamo potražite cijelu ponudu dodatne opreme.



040 Bijela Pure / Pure White*

070 Bijela Pearl / Pearl White*[§]1D6 Srebrna Zircon / Zircon Silver*[°]1G3 Siva Ash / Ash Grey*[°]218 Crna Attitude / Attitude Black*[°]3T3 Crvena Tokyo / Tokyo Red*[§]

6X3 Urban Khaki*

8X8 Plava Midnight / Midnight Blue*[°]

POSTOJI PRIMJETNO, ALI POSTOJI I NEIZOSTAVNO

RAV4 nudi široku paletu boja karoserije, od jednostavnosti bijele Pure do cool karizme plave Midnight. Osim toga, uz opremu Style, možete postaviti kontrast sjajnog crnog krova s jednom od četiri boje karoserije i postići nevjerovatan učinak.

2QJ Bijela Pearl[§] s krovom u crnoj boji Attitude^{°**}2QY Srebrna Zircon[§] s krovom u crnoj boji Attitude^{°**}2QZ Siva Ash[§] s krovom u crnoj boji Attitude^{°**}2RA Plava Midnight[°] s krovom u crnoj boji Attitude^{°**}Urban Khaki s krovom u bijeloj boji^{***}

[§] Sedefasta boja.

[°] Metalik boja.

* Nije dostupno uz opremu Style.

** Dostupno samo uz opremu Style.

*** Dostupno samo uz opremu Adventure.



Srebrni naplatci od lake legure, 17" (5 krakova)
Standardno za opremu Comfort i Limited



Crni naplatci od lake legure, 18" (5 dvostrukih krakova)
Standardno za opremu Elegant i opcija za ostale opreme



Crni naplatci od lake legure, 18" (5 dvostrukih krakova)
Standardno za opremu Style



Tamno sivi naplatci od lake legure, 19" (5 dvostrukih krakova)
Standardno za opremu Adventure



Srebrni naplatci od lake legure, 19" (5 dvostrukih krakova)
Standardno za opremu Premium



Crni naplatci od lake legure, 19" (5 dvostrukih krakova)
Opcija za Style i Premium



Čelični naplatci od 17" sa srebrnim poklopcima točkova (6 krakova)
Opcija za opremu Comfort



Srebrni naplatci od lake legure, 17" (5 krakova)
Opcija za sve nivoe opreme



Srebrni naplatci od lake legure, 18" (5 dvostrukih krakova)
Opcija za sve nivoe opreme



Naplatci od lake legure, 18" (5 dvostrukih krakova)
Opcija za opremu Elegant



Naplatci od lake legure, mašinski obrađeni, 18" (5 dvostrukih krakova)
Opcija za sve nivoe opreme



Naplatci od lake legure, mašinski obrađeni, 18" (5 dvostrukih krakova)
Opcija za sve nivoe opreme



Srebrni naplatci od lake legure, 19" (15 krakova)
Opcija za sve nivoe opreme



Crna tkanina
Standardno za opremu Comfort



Crna tkanina
Standardno za opremu Limited i Elegant



Crna presvlaka sjedišta od imitacije kože s plavim šavovima
Standardno za opremu Style



Crna koža
Standardno za opremu Premium



Bež koža
Standardno za opremu Premium



Svijetlosiva koža
Standardno za opremu Premium



Smeđa i crna koža*
Opcija za opremu Limited i Elegant



Siva i crna koža*
Opcija za opremu Limited i Elegant



Crna Alcantara* i koža s ukrasnom trakom i šavovima smeđe boje
Opcija za opremu Limited i Elegant



Crna koža sa sivom ukrasnom trakom i šavovima
Opcija za opremu Limited i Elegant



Crna koža sa narančastim ukrasnom trakom i šavovima
Standardno za opremu Adventure

* Izrađeno od prirodne i umjetne kože.

| UTICAJ NA OKOLIŠ | Hibrid 2,5 l Hybrid Dynamic Force e-CVT FWD | Hibrid 2,5 l Hybrid Dynamic Force e-CVT Hybrid AWD-i | 2,0 l benzinski, direktno ubrizgavanje, 6 M/T FWD | 2,0 l benzinski, direktno ubrizgavanje, Direct Shift-CVT FWD | 2,0 l benzinski, direktno ubrizgavanje, 6 M/T AWD | 2,0 l benzinski, direktno ubrizgavanje, Direct Shift-CVT AWD |
|--|--|---|--|---|--|---|
| Potrošnja goriva (primjenjivi propisi) | | | | | | |
| Mješovita brzina (l/100km) | 5.5–5.7 | 5.7–5.9 | 7.0–7.4 | 6.9–7.4 | 7.3–7.7 | 7.1–7.6 |
| Mala brzina (l/100 km) | 5.5–5.6 | 5.9–6.2 | 8.7–8.8 | 8.2–8.5 | 9.1–9.5 | 8.7–9.1 |
| Srednja brzina (l/100 km) | 4.8–5.0 | 4.8–5.0 | 6.8–7.1 | 6.6–7.0 | 7.2–7.6 | 7.0–7.4 |
| Velika brzina (l/100 km) | 4.9–5.1 | 4.9–5.1 | 6.1–6.4 | 6.0–6.3 | 6.4–6.8 | 6.2–6.5 |
| Vrlo velika brzina (l/100 km) | 6.5–6.8 | 6.7–6.9 | 7.3–7.8 | 7.5–8.1 | 7.5–8.0 | 7.5–8.0 |
| Preporučeno gorivo | 91 ili više (oktana) | 91 ili više (oktana) | 91 ili više (oktana) | 91 ili više (oktana) | 91 ili više (oktana) | 91 ili više (oktana) |
| Zapremina spremnika za gorivo (l) | 55 | 55 | 55 | 55 | 55 | 55 |
| Ugljični dioksid, CO₂ (primjenjivi propisi) | | | | | | |
| Mješovita brzina (g/km) | 127–130 | 128–133 | 158–167 | 157–167 | 165–175 | 162–172 |
| Mala brzina (g/km) | 124–127 | 135–141 | 196–200 | 186–193 | 205–215 | 198–206 |
| Srednja brzina (g/km) | 109–113 | 108–113 | 153–161 | 150–158 | 162–172 | 159–168 |
| Velika brzina (g/km) | 112–116 | 112–116 | 138–146 | 135–144 | 144–153 | 139–148 |
| Vrlo velika brzina (g/km) | 148–154 | 152–157 | 164–178 | 169–183 | 170–182 | 169–181 |
| Emisije izduvnih gasova (propis EC/715/2007 uz dopunu EU 2018/1832AM) | | | | | | |
| Emisioni razred | EURO 6 AG | EURO 6 AG | EURO 6 AG | EURO 6 AG | EURO 6 AG | EURO 6 AG |
| Ugljični monoksid, CO (mg/km) | 155.4 | 169.2 | 375.1 | 317.2 | 390.0 | 278.7 |
| Ugljikovodici, THC (mg/km) | 25.0 | 17.3 | 13.5 | 21.4 | 14.3 | 18.3 |
| Ugljikovodici, NMHC (mg/km) | 21.4 | 14.3 | 10.6 | 17.8 | 13.2 | 15.0 |
| Azotni oksidi, NOx (mg/km) | 2.1 | 2.8 | 12.4 | 8.7 | 10.4 | 15.6 |
| Krute čestice (mg/km) | 0.13 | 0.15 | 0.31 | 0.16 | 0.36 | 0.27 |
| Buka u vožnji (dB(A)) | 70 | 69 | 69 | 70 | 69 | 70 |

Vrijednosti potrošnje goriva i CO₂ su mjerene u kontrolisanim uslovima na modelu iz osnovne proizvodnje, u skladu sa zahtjevima novih europskih propisa WLTP EC 2017/1151 i primjenjivim dopunama. Za svaku pojedinu konfiguraciju vozila, konačne vrijednosti potrošnje goriva i CO₂ je moguće izračunati na temelju naručenih opcija. Vrijednosti potrošnje goriva i CO₂ za vaše vozilo mogu se razlikovati od izmjerenih ili izračunatih vrijednosti, jer način vožnje kao i drugi faktori (kao što su stanje ceste, promet, stanje vozila, pritisak u gumama, opterećenje, broj putnika i drugo) imaju uticaj na potrošnju goriva vozila i njegovu emisiju CO₂. Više pojedinosti o načinu ispitivanja WLTP možete pronaći na: www.toyota.ba/world-of-toyota/feel/environment/worldwide-harmonized-light

| MOTOR | Hibrid 2,5 l Hybrid Dynamic Force e-CVT FWD | Hibrid 2,5 l Hybrid Dynamic Force e-CVT Hybrid AWD-i | 2,0 l benzinski, direktno ubrizgavanje, 6 M/T FWD | 2,0 l benzinski, direktno ubrizgavanje, Direct Shift-CVT FWD | 2,0 l benzinski, direktno ubrizgavanje, 6 M/T AWD | 2,0 l benzinski, direktno ubrizgavanje, Direct Shift-CVT AWD |
|---|--|---|--|---|--|---|
| Oznaka motora | A25A-FXS | A25A-FXS | M20A-FKS | M20A-FKS | M20A-FKS | M20A-FKS |
| Broj i raspored cilindara | 4 cilindra, u redu | 4 cilindra, u redu | 4 cilindra, u redu | 4 cilindra, u redu | 4 cilindra, u redu | 4 cilindra, u redu |
| Mehanizam razvoda | 16 ventila DOHC, VVT-iE (usis), VVT-i (izduv) | 16 ventila DOHC, VVT-iE (usis), VVT-i (izduv) | 16 ventila DOHC, VVT-iE (usis), VVT-i (izduv) | 16 ventila DOHC, VVT-iE (usis), VVT-i (izduv) | 16 ventila DOHC, VVT-iE (usis), VVT-i (izduv) | 16 ventila DOHC, VVT-iE (usis), VVT-i (izduv) |
| Sistem ubrizgavanja goriva | D-4S | D-4S | D-4S | D-4S | D-4S | D-4S |
| Zapremina (cm ³) | 2.487 | 2.487 | 1.987 | 1.987 | 1.987 | 1.987 |
| Provrt i hod (mm x mm) | 87,50 x 103,48 | 87,50 x 103,48 | 80,5 x 97,6 | 80,5 x 97,6 | 80,5 x 97,6 | 80,5 x 97,6 |
| Kompresijski omjer | 14,0 : 1 | 14,0 : 1 | 13,0 : 1 | 13,0 : 1 | 13,0 : 1 | 13,0 : 1 |
| Najveća izlazna snaga (kW / KS) | 131 / 178 | 131 / 178 | 129 / 175 | 129 / 175 | 129 / 175 | 129 / 175 |
| Najveća ukupna snaga hibridnog pogona (kW / KS) | 160 / 218 | 163 / 222 | / | / | / | / |
| Najveći obrtni moment (Nm/o/min) | 221 / 3.600 - 5.200 | 221 / 3.600 - 5.200 | 208 / 4.300 - 5.200 | 208 / 4.300 - 5.200 | 208 / 4.300 - 5.200 | 208 / 4.300 - 5.200 |

PERFORMANSE

| | | | | | | |
|-----------------------|-----|-----|-----|------|-----|------|
| Najveća brzina (km/h) | 180 | 180 | 190 | 190 | 190 | 190 |
| 0–100 km/h (s) | 8,4 | 8,1 | 9,8 | 10,7 | 9,9 | 11,0 |

PREDNJI ELEKTROMOTOR HIBRIDNOG VOZILA

| Tip | Sinhroni motor s permanentnim magnetom 3NM | Tip | Sinhroni motor s permanentnim magnetom 4NM |
|-------------------------|---|-------------------------|---|
| Najveća snaga (kW / KS) | 88 / 120 | Najveća snaga (kW / KS) | 40 / 54 |
| Najveći moment (Nm) | 202 | Najveći moment (Nm) | 121 |

STRAŽNJI ELEKTROMOTOR (SAMO HIBRID AWD-I)**BATERIJA HIBRIDNOG VOZILA**

| | |
|------------------------------|--------------------|
| Tip | Nikal-metal hidrid |
| Kapacitet baterije (3 hr) Ah | 6,5 |

e-CVT = elektronički upravljani bezstepeni mjenjač M/T = ručni mjenjač Direct Shift-CVT = bezstepeni automatski mjenjač AWD= pogon na sva 4 točka (mehanički)
FWD= pogon na prednje točkove AWD-i= inteligentni pogon na sva 4 točka (električni)

OVJES

| | |
|----------|--------------------|
| Naprijed | MacPhersonova noga |
| Nazad | Dvostruka ramena |

KOČNICE

| | |
|----------|---------------------------------------|
| Naprijed | Samoventilirajući diskovi, 2 cilindra |
| Nazad | Samoventilirajući diskovi, 1 cilindar |

TEŽINE VOZILA I PRIKOLICE

Hibrid
2,5 l Hybrid Dynamic
Force e-CVT
FWD

Hibrid
2,5 l Hybrid Dynamic
Force e-CVT
Hybrid AWD-i

2,0 l benzinski,
direktno
ubrizgavanje,
6 M/T FWD

2,0 l benzinski,
direktno
ubrizgavanje,
Direct Shift-CVT FWD

2,0 l benzinski,
direktno
ubrizgavanje,
6 M/T AWD

2,0 l benzinski,
direktno
ubrizgavanje
Direct Shift-CVT AWD

| | | | | | | |
|--|---------------|---------------|---------------|---------------|---------------|---------------|
| Najveća ukupna težina vozila (kg) | 2.135 | 2.225 | 2.050 | 2.065 | 2.105 | 2.155 |
| Težina vozila spremnog za vožnju (kg) | 1.590 - 1.680 | 1.650 - 1.730 | 1.450 - 1.565 | 1.480 - 1.600 | 1.510 - 1.615 | 1.560 - 1.670 |
| Najveća težina kočene prikolice (kg) | 800 | 1.650 | 2.000 | 1.500 | 2.000 | 1.500 |
| Najveća težina nekočene prikolice (kg) | 750 | 750 | 750 | 750 | 750 | 750 |

VANJSKE DIMENZIJE

| | | | | | | |
|-------------------------------------|-----------|-----------|-----------|-----------|-----------|-----------|
| Vanjska dužina (mm) | 4.600 | 4.600 | 4.600 | 4.600 | 4.600 | 4.600 |
| Vanjska širina (mm) | 1.855 | 1.855 | 1.855 | 1.855 | 1.855 | 1.855 |
| Vanjska visina (mm) | 1.685 | 1.685 | 1.685 | 1.685 | 1.685 | 1.685 |
| Razmak prednjih točkova (mm) | 1.610 | 1.610 | 1.610 | 1.610 | 1.610 | 1.610 |
| Razmak stražnjih točkova (mm) | 1.640 | 1.640 | 1.640 | 1.640 | 1.640 | 1.640 |
| Prednji prevjes (mm) | 925 | 925 | 925 | 925 | 925 | 925 |
| Stražnji prevjes (mm) | 985 | 985 | 985 | 985 | 985 | 985 |
| Međuosovinski razmak (mm) | 2.690 | 2.690 | 2.690 | 2.690 | 2.690 | 2.690 |
| Krug okretanja - između rubnika (m) | 11,0/11,8 | 11,0/11,8 | 11,0/11,8 | 11,0/11,8 | 11,0/11,8 | 11,0/11,8 |
| Najmanja odignutost od tla (mm) | 190 | 190 | 195 | 195 | 195 | 195 |
| Izlazni ugao (°) | 20,0 | 20,0 | 20,0 | 20,0 | 20,0 | 20,0 |
| Ulazni ugao (°) | 17,5 | 17,5 | 17,5 | 17,5 | 17,5 | 17,5 |

UNUTRAŠNJE DIMENZIJE I ZAPREMINA PRTLJAŽNIKA

Hibrid
2,5 l Hybrid Dynamic
Force e-CVT
FWD

Hibrid
2,5 l Hybrid Dynamic
Force e-CVT
Hybrid AWD-i

2,0 l benzinski,
direktno
ubrizgavanje,
6 M/T FWD

2,0 l benzinski,
direktno
ubrizgavanje,
Direct Shift-CVT FWD

2,0 l benzinski,
direktno
ubrizgavanje,
6 M/T AWD

2,0 l benzinski,
direktno
ubrizgavanje
Direct Shift-CVT AWD

| | | | | | | |
|--|--------------|--------------|--------------|--------------|--------------|--------------|
| Unutrašnja širina (mm) | 1.515 | 1.515 | 1.515 | 1.515 | 1.515 | 1.515 |
| Unutrašnja visina (*s panoramskim krovom) (mm) | 1.230/1.210* | 1.230/1.210* | 1.230/1.210* | 1.230/1.210* | 1.230/1.210* | 1.230/1.210* |
| Ukupna dužina prtljažnika, uspravna stražnja sjedala (mm) | 1.015 | 1.015 | 1.015 | 1.015 | 1.015 | 1.015 |
| Ukupna širina prtljažnika (mm) | 1.499 | 1.499 | 1.499 | 1.499 | 1.499 | 1.499 |
| Ukupna visina prtljažnika (mm) | 931 | 931 | 931 | 931 | 931 | 931 |
| Zapremnina prtljažnika do krova, spuštenu stražnja sjedišta (litara) | 1.690 | 1.690 | 1.690 | 1.690 | 1.690 | 1.690 |
| Zapremnina prtljažnika do krova, uspravna sjedišta (litara) | 1.189 | 1.189 | 1.189 | 1.189 | 1.189 | 1.189 |
| Zapremnina prtljažnika do vrha naslona sjedišta (litara) | 580 | 580 | 580 | 580 | 580 | 580 |

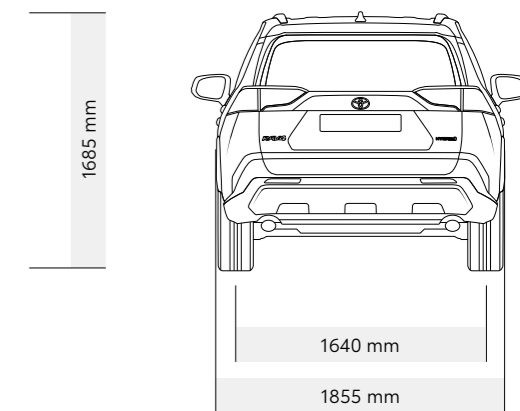
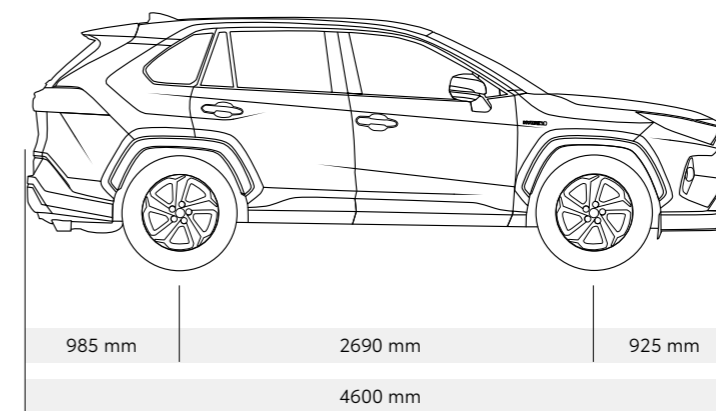
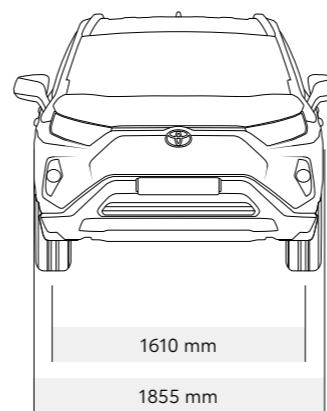

TOYOTA ENVIRONMENTAL
CHALLENGE 2050



Mi u Toyoti se ne želimo zaustaviti na nultom uticaju na okoliš, nego svijet želimo ostaviti boljim nego što smo ga našli. Da bismo u tome uspjeli, postavili smo si šest izazova koje moramo ispuniti do 2050. Svaki od njih stvara vlastite teškoće, ali mi smo posvećeni stvaranju pozitivnog i održivog uticaja na društvo i prirodni svijet u cjelini.



IZAZOV 1

NOVO VOZILO S NULTOM EMISIJOM CO₂

Do 2050. želimo smanjiti emisiju CO₂ iz naših vozila za 90% u usporedbi s nivoom iz 2010. Da bismo to postigli, promicat ćemo razvoj novih vozila s niskom ili nultom emisijom ugljika te učiniti sve što možemo da povećamo prodaju ovih vozila.



IZAZOV 4

MINIMALNA I OPTIMALNA
POTROŠNJA VODE

Radi smanjenja potrošnje vode na minimum, počeli smo sakupljati kišnicu u našim proizvodnim pogonima. Isto tako, razvili smo postupke pročišćavanja kako bi se voda koju koristimo mogla ili ponovno koristiti ili sigurno vratiti u lokalnu vodovodnu mrežu.



IZAZOV 2

NULTA EMISIJA CO₂ KROZ ŽIVOTNI CIKLUS

Radimo na tome da stvorimo više konstrukcija povoljnih po okoliš – te ih zatim analiziramo i dorađujemo kako bismo osigurali najmanji mogući utjecaj na okoliš kroz cijeli životni ciklus vozila*.



IZAZOV 5

POSTAVLJANJE DRUŠTVA I SISTEMA
TEMELJENIH NA RECIKLIRANJU

Radimo na izazovu recikliranja izvora već 40 godina, a ishod toga je da je 95% svake Toyota RAV4 ponovno iskoristivo i povrativo. Povrh toga, nudimo nove i inovativne načine vraćanja vašeg vozila jednom kada dođe do „kraja puta“.



IZAZOV 3

TVORNICI S NULTOM EMISIJOM CO₂

Kako bismo smanjili emisiju ugljika u našim proizvodnim pogonima, usredotočili smo se na poboljšanje tehnologija koje koristimo te se prebacujemo na alternativne izvore energije. Posvećeni smo tome da naše tvornice budu energetske učinkovitije te usvajamo obnovljive izvore energije kao što su solarna energija i vjetar, kao i na izvore energije s niskim sadržajem ugljika kao što je energija iz vodika.



IZAZOV 6

POSTAVLJANJE BUDUĆEG DRUŠTVA
U SKLADU S PRIRODOM

Radi održavanja i unapređivanja naše koegzistencije s prirodnim svijetom, organiziramo pošumljavanje i sadnju stabala, postavljanje zelenila u gradovima i druge inicijative u okolišu, u našim proizvodnim pogonima, ali i šire od toga. Naš cilj je postaviti društvo u kojem ljudi i priroda žive zajedno, u skladu.

10 GODINA BEZBRIZNOSTI TOYOTA RELAX

PROGRAM SERVISA ZA HIBRIDE

Program Hybrid Battery Extra Care (Dodatna briga za hibridnu bateriju) pokriva⁵ do 10. godine od datuma registracije vozila uz redovno održavanje jednom godišnje ili svakih 15.000 km (šta prije nastupi).

Svaka nova Toyota uživa garanciju⁶ u trajanju od 3 godine / 100.000km (ovisno koji uslov prije nastupi) sa mogućnosti besplatnog uključanja u Toyota Relax program do uključujući 10 godine vozila ili 185.000km.

QUALITY SERVIS

Vašoj Toyoti će biti potrebne provjere Health & Safety najmanje svake 2 godine/30.000 km (šta prije nastupi). Međuprovjera je nužna svake godine ili na 15.000 km.

NISKI TROŠKOVI ODRŽAVANJA

Sva Toyotina vozila su konstruisana i proizvedena na način da svedu vaše troškove održavanja na minimum.

ORIGINALNI REZERVNI DIJELOVI

Radi održavanja pouzdanosti koju pruža Toyotina kvaliteta, u vaše vozilo se ugrađuju samo originalni i odobreni dijelovi.

ORIGINALNA DODATNA OPREMA

Toyotina dodatna oprema je konstruisana i proizvedena uz istu brigu i pažnju i istom kvalitetom kao i Toyotina vozila. Sva dodatna oprema je pokrivena 3-godišnjom garancijom kada je kupujete zajedno s vozilom⁹.

Više pojedinosti o bezbriznosti potražite na: toyota.ba/service-and-accessories/

⁵ Provjerite sa svojim serviserom pojedinosti programa Toyotinog programa servisa za hibride. ⁶ Za detalje o garanciji, posjetite www.toyota.ba ili kontaktirajte vama najbliži Toyota salon. ^{**} Bit će pokriven i prijevoz do najbližeg ovlaštenog Toyotinog servisa. Dodatno, garancija na boju u trajanju od 3 godine/neograničene kilometraže pokriva neispravnosti površinsku hrđu uzrokovanu greškom u proizvodnji. Svaka nova Toyota je pokrivena 12-godišnjom garancijom na koroziju (ne vrijedi za komercijalna vozila) koje pokriva prohrđavanje lima uslijed greške u proizvodnji materijala ili uslijed ljudske greške. ⁸ Belgija 5 godina/Portugal i Danska 1 godina.

10 GODINA GARANCIJE NA GUME

Nudimo vam i mogućnost besplatnog uključivanja vozila u program dodatne garancije na gume - do 10 godina starosti vozila ili 185.000 km, koja traje jedan servisni interval propisan za vozilo. U sklopu dodatne garancije, u slučaju oštećenja gume, nudimo besplatnu pomoć na cesti koja će organizirati prevoz vozila u Toyota ovlaštenu servis, gdje će oštećena guma biti zakrpljena ili zamijenjena novom.

DODATNA SIGURNOST

Toyotin sveobuhvatni sigurnosni sistem izdržava strogi 5-minutni test koji traže osiguravajuća društva.

ORIGINALNA DODATNA OPREMA

Toyotina dodatna oprema je konstruisana i proizvedena uz istu brigu i pažnju i istom kvalitetom kao i Toyotina vozila. Sva dodatna oprema je pokrivena 3-godišnjom garancijom kada je kupujete zajedno s vozilom⁹.

Više pojedinosti o Toyotinom ekološkom izazovu potražite na: www.toyota.ba ili se obratite najbližem Toyota salonu.



* Toyotinu metodologiju LCA, koja se primjenjuje za naša putnička vozila, provjerio je i odobrio TÜV Rheinland te je certificirana u skladu s normama ISO14040/14044.



TOYOTA RAV4

100% SUV. 100% HIBRIDNA SNAGA.



Worldwide
Olympic Partner



Worldwide
Paralympic Partner

TOYOTA.BA

10 GODINA
GARANCIJE
TOYOTA RELAX

10 GODINA
GARANCIJE
NA HIBRIDNU BATERIJU

10 GODINA
GARANCIJE
NA GUME

Poduzeli smo sve da svi podaci u ovom katalogu budu tačni u trenutku štampe. Pojediniosti u specifikacijama i opremi koje su navedene u ovom katalogu su podložne lokalnim uslovima i zahtjevima pa se, zbog toga, mogu razlikovati od modela dostupnih na vašem tržištu. Molimo vas da se obratite vama najbližem Toyota prodavaču kako biste saznali pojediniosti o lokalnim specifikacijama i opremi. • Boje karoserije vozila se mogu neznatno razlikovati od fotografija štampanih u ovom katalogu. • Toyota Adria d.o.o. zadržava pravo izmjene bilo kojih pojediniosti u specifikacijama i opremi, bez prethodne najave. • © Toyota Adria d.o.o., - Predstavništvo u BiH, Zmaja od Bosne 7, 71000 Sarajevo, Bosna i Hercegovina • Ni jedan dio ovog izdanja ne smije biti reproduciran bez prethodnog pisanog odobrenja Toyota Adria d.o.o.

05/22/RAV4/BIH