

LBX



 **LEXUS**
EXPERIENCE AMAZING

LBX

Lexus je već gotovo 20 godina predvodnik u elektrifikaciji luksuznih automobila. U cijelom se svijetu na cesti trenutačno nalazi više od 2,5 milijuna Lexusovih samopunjivih hibrida. Naši se automobili ističu svojim upečatljivim dizajnom, naprednim tehnologijama i nagrađivanom kvalitetom.

Ponosni smo na to. No za nas učinkovitost podrazumijeva više od brojki, a elektrifikacija više od baterija i motora. Za nas je to prilika da definiramo novu vrstu zadovoljstva tijekom vožnje. Zadovoljstva koje svakodnevicu čini boljom jer pruža pouzdanje, osjećaj kontrole i udobnost tijekom svakog putovanja.

Predstavljamo LBX. Naš najmanji automobil dosad neformalnog je karaktera i čini svaku vožnju zanimljivom. LBX je dizajniran kako bi bio u skladu s načinom života svakog vozača, što je najnoviji dokaz naših nastojanja da učinimo svakodnevicu izuzetnom. Sjednite za upravljač LBX-a i odmah ćete shvatiti što smo htjeli reći.

Ovo je Lexus Electrified.

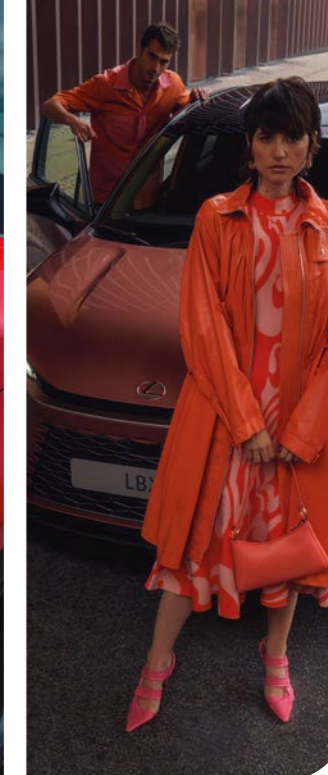
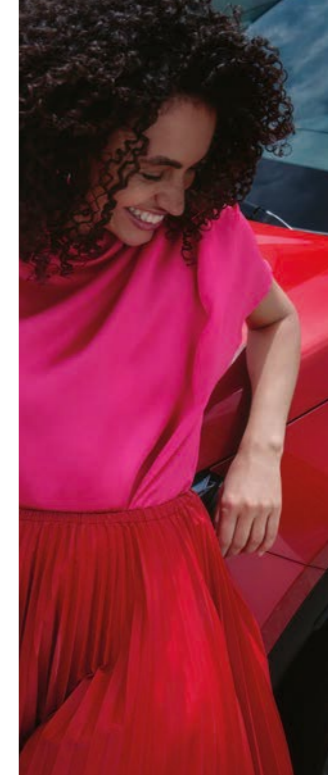
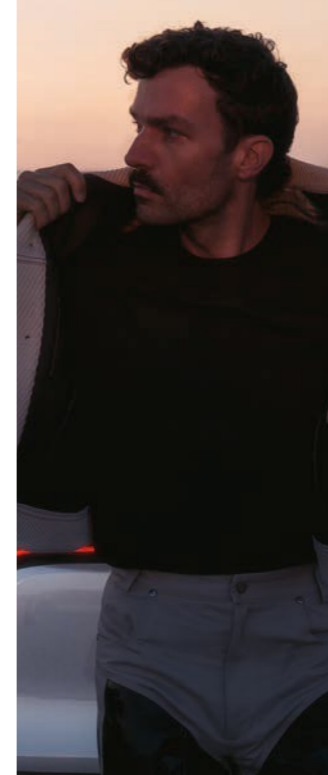

04.

SVE SAMO NE OBIČAN

08.

LBX ELEGANT

10.

LBX RELAX

12.

LBX EMOTION

14.

LBX COOL

16.

LBX CONNECTED

18.

MODEL

20.

BOJE

22.

UGOĐAJI

28.

ZNAČAJKE

34.

TEHNOLOGIJA

44.

DODACI

46.

TEHNIČKI PODACI

48.

DOBRO DOŠLI

„Kako bismo srušili predrasude da 'malo znači lošije', izradili smo elektrificirani luksuzni automobil koji je potpuno prirodan za vožnju i dizajniran tako da istovremeno bude elegantan i kul.“
KUNIIHIKO ENDO, GLAVNI INŽENJER ZA LBX

SVE SAMO NE OBIČAN

SAMO ZATO ŠTO JE TAKO ODUVIJEK
NE ZNAČI DA MORA TAKO I OSTATI.

Zahvaljujući modelu LBX, počeli smo pisati novu definiciju kompaktnog automobila. No neke se stvari nikad ne mijenjaju (LBX je ipak Lexus). Stoga se LBX odlikuje odvažnim stilom, profinjenom i zanimljivom vožnjom, samopunjivim hibridnim pogonskim sklopom* i luksuzom u svakoj klasi.

JEDAN AUTOMOBIL, ČETIRI UGOĐAJA

Četiri različite opcije ugođaja omogućavaju vam odabir LBX-a koji najviše odgovara vašoj osobnosti. Birajte između sofisticirane suptilnosti modela ELEGANT i bezvremenosti modela RELAX ili pak zanimljive živosti modela EMOTION i individualnosti modela COOL.

DINAMIKA VOŽNJE

Samopunjivi hibridni pogonski sklop LBX-a osmislili smo od nule s ciljem da povećamo njegovu snagu i smanjimo potrošnju goriva. Rezultat je jedinstvena vožnja automobila koji reagira tijekom vožnje i omogućava vožnju samo na struju u gradskom okruženju te odlično upravljanje na otvorenoj cesti. Sve to bez zabrinutosti o dometu povezanih s nekim potpuno električnim automobilima. Uz to, neovisno o tome što je riječ o najmanjem Lexusu dosad (konkretno „kompaktnom SUV vozilu“), LBX je „do zuba“ opremljen vrhunskom tehnologijom. Sustavi za potporu pri vožnji, uključujući sigurnosni sustav Lexus Safety System +, preuzimaju kormilo dok vi uživate u vožnji.

LBX. Sve što očekujete od Lexusa.

* Kombinirajući snagu benzinskog motora i električnog (ili električnih) motora visoke učinkovitosti, Lexusovi samopunjivi hibridi sami se pune dok vozite, usporavate ili kočite, što znači da ih nikada ne morate priključivati na punjač niti brinuti o dometu baterije. Saznajte više: www.lexus.hr







LBX ELEGANT

ELEGANCIJA KOJA ODUZIMA DAH

SPOJ UMIJEĆA I TEHNOLOGIJE ONO JE
ŠTO LBX ELEGANT ČINI TOLIKO POSEBNIM.

Budući da cijenite suptilne detalje, primijetit ćete ujednačenu vretenastu rešetku koja odmah daje do znanja da je riječ o Lexusu, ali novog dizajna. Spušteni poklopac motora, osim što dobro izgleda, vozaču još i osigurava izvrsnu vidljivost. Zahvaljujući upečatljivim prednjim svjetlima, LBX je automobil koji ostavlja dojam. Odmah ćete shvatiti zašto su se naši dizajneri odlučili za tako „odvažan“ izgled modela LBX.

OBLIK I FUNKCIJA

Čak je i otvaranje vrata elegantno. Uz e-Latch sustav, za ulazak u automobil dovoljan je jedan skladan pokret. Smjestite se u sjedala od veganske kože Tahara (boje pijeska Ammonite Sand ili smeđe boje Forest Brown). Sjedala odlično izgledaju i dizajnirana su kako bi vaše držanje bilo stabilno čak i tijekom skretanja u zavoju. Klimatizacijski sustav Climate Concierge osigurava vozaču i suvozaču zasebno upravljanje temperaturom.

Vožnja cestom također je nesmetana. Iako je LBX najmanji Lexusov crossover dosad, njegov prošireni međuosovinski razmak i nisko težište daju mu kvalitetu vožnje koja se obično povezuje s većim luksuznim modelima. Ni naglasak na dizajnu nije se zadržao samo na površini. Površina karoserije podvozja modela LBX ukrašena je udubljenjima nalik na ona na loptici za golf. Vjerovali ili ne, ta udubljenja poboljšavaju stabilnost tijekom vožnje.

OMOTENASHI. U POKRETU.

Omotenashi je japanski koncept gostoljubivosti. Temelji se na predviđanju potreba gostiju prije nego što ih oni sami postanu svjesni i načelo je kojim se vodimo u Lexusu. Očituje se u dobrodošlici kojom vas dočekujemo u svojim prodavaonicama, ali i u praktičnosti tehnologija modela LBX, kao što je mogućnost podešavanja temperature ili odmrzavanja vjetrobranskog stakla pomoću pametnog telefona. U skladu s načelom omotenashi su i brisači vjetrobranskog stakla sa senzorom za kišu koji ostaju skriveni dok se ne upotrebljavaju i koji se zaustavljaju kad su otvorena bilo koja prednja vrata kako bi se spriječilo prskanje tijekom ulaska ili izlaska iz automobila. Ne smijemo zaboraviti ni pozicijska svjetla koja ostaju uključena 15 sekundi nakon otključavanja ili zaključavanja vrata.

Mogli bismo nastaviti nabrajati. U nedogled.

No pretpostavljamo da biste radije sami otkrili sve prednosti modela LBX.

Više o standardnoj i dodatnoj opremi modela LBX Elegant saznajte na stranicama 46 - 51.

ODMORITE. S POVJERENJEM.

UZ LBX RELAX DOBROBIT JE VAŠ SUPUTNIK
NA SVAKOM PUTOVANJU.

Dinamična jednobojna karoserija. Ugodan zvuk zatvaranja vrata. Presvlake sjedala od poluanilinske kože sa šavovima izvezenima tehnikom Tatami. LBX Relax umirujuće je mjesto za početak svakog putovanja. U kokpitu dizajniranom u skladu s načelom Tazuna usmjerenom na vozača sve su komande lako vidljive i nadohvat ruke, a zahvaljujući povišenim stražnjim sjedalima, putnici odostraga mogu uživati u nesmetanom pogledu kao s prednjeg sjedala. Čak je i zrak pročišćen. Klimatizacijski sustav Climate Concierge s nanoe™ X tehnologijom¹ sprječava ulazak štetnih čestica u kabinu automobila i osigurava mirisan i ovlažen zrak koji njeguje kožu.

TIŠINA, OSIM AKO ŽELITE ZVUK

Kad je vrijeme za pokret, Lexusov samopunjivi hibridni pogonski sklop pokreće vožnju samo na struju u gradskom okruženju, pritom vodeći brigu o onečišćenju zraka i onečišćenju bukom. Aktivna kontrola buke i vodeći sustav za smanjenje vibracija ove klase osiguravaju još mirnije ozračje u automobilu. Tišina neće biti prekinuta, osim ako vi to želite. Kad ste tijekom putovanja željni glazbe, bezbrižno se oslonite na Mark Levinson® Premium Surround Sound audiosustav s 13 zvučnika. Uživajte u savršenom i ujednačenom zvuku neovisno o svojem glazbenom ukusu.

OPUSTITE SE - U DOBRIM STE RUKAMA

LBX čini sve kako bi vam osigurao opuštajuću vožnju. Najnovija generacija sigurnosnog sustava Lexus Safety System + osigurava potporu pri vožnji i stalni nadzor ceste ispred vozača, pri čemu vas obavještava o opasnosti i poduzima potrebne radnje kako bi se opasnost izbjegla. Brinemo o drugim sudionicima u prometu čak i nakon što stignete na odredište: funkcija za pomoć pri sigurnom izlasku sprječava otvaranje vrata ako vam se odostraga približava biciklist.

MANEVRIRANJE BEZ STRESA

Kompaktna veličina modela LBX osigurava mu veliku agilnost. Zaslon s panoramskim prikazom stvara virtualnu 3D sliku automobila za jednostavniju vožnju u skučenim prostorima i pomoć pri preciznom manevriranju. Ako se ne volite parkirati, LBX je opremljen i sustavom za daljinsko parkiranje za mobilnost u zaista skučenim prostorima.

Na odredište ćete stići jednako opušteni kao i kad ste krenuli na putovanje, radujući se povratku.

¹Više o standardnoj i dodatnoj opremi modela LBX Relax saznajte na stranicama 46 - 51.

¹Oznake nanoe™ i nanoe™ X zaštitni su znakovi društva Panasonic Holdings Corporation.





UKLJUČITE EMOCIJE

LBX EMOTION PRETVARA SVAKO PUTOVANJE U PUSTOLOVINU.

Uz presvlake od crne veganske kože Tahara i crvene šavove izvezene tehnikom Tatami, kabina modela LBX Emotion izgleda poput kazališne kulise savršene za ambijentalno osvjtljenje. Kakav mu je tek zaslon! Udobno se smjestite i odaberite jednu od 14 upečatljivih zadanih tema koje su osmišljene kako bi dočarale emocije potaknute prekrasnim prirodnim pojavama. Ako biste radije sami upravljali osvjtljenjem, nema problema. Na izbor vam nudimo 64 boje.

NO ŠTO JE LJEPOTA BEZ PRAKTIČNOSTI?

Unatoč kompaktnoj veličini, LBX ima dovoljno mjesta za koljena vozača – čak i više od konkurentnih automobila.

Odaberite način vožnje (normalni ili eko) i LCD zaslon će mu se prilagoditi i odmah prikazati relevantne podatke. U dodatnoj opremi, sustav E-FOUR upotrebljava napajanje baterije za pogon prednjeg i stražnjeg motora, prilagođavajući okretni moment uvjetima vožnje. Sigurno ćete ući na velika vrata. Ili izaći.

Prtljažnik je solidne veličine, s dovoljno prostora za dva kovčega od 75 litara. Ako spustite sklopiva stražnja sjedala u omjeru 60:40, u automobil možete smjestiti i veći teret.

HEJ, LEXUS!

Prepoznavanje glasa modela LBX prava je stvar. Osim što prepoznaje vaš glas, čak i dok slušate glazbu, prepoznaje i otkuda glas dolazi te na temelju toga izvršava naredbe. Suvozaču treba zraka? Ako kaže „Hej, Lexus, otvori prozor.“ dok sjedi na suvozačkom sjedalu, otvorit će se prozor na njegovoj strani. Vozač ima potpunu kontrolu bez pomicanja ruku s upravljača.

Toliko ćete uživati u vožnji modela LBX da ih nećete niti htjeti pomaknuti s upravljača. Zahvaljujući čvrstoj karoseriji vozila i njegovu niskom težištu, automobil se pouzdano drži ceste. Pomoć pri vožnji, kao što je sustav pomoći pri kretanju na strmini, tu je za vas kad je trebate. Iako vam ne možemo obećati da ćete u modelu LBX proći nezamijećeni, budite bez brige jer smo za vas dostupnima učinili i zatamnjena stakla.



IZAĐITE U STILU

SLAVITE SVOJU INDIVIDUALNOST UZ LBX COOL.

Karoserija u dvije suvremene boje ističe agilnost modela LBX Cool, a strojno obrađeni aluminijski naplatci od 18 inča čine ovaj model vrlo privlačnim, i to sve prije nego što sjednete za ručno prošiveni upravljač.

LUKSUZ KOJI OSLOBAĐA

Raspon stilova, boja i tekstura u unutrašnjosti modela LBX omogućava vam da dodatno izrazite svoj jedinstveni stil. LBX Cool opremljen je presvlakama od crne kože i brušene kože s prepoznatljivim vezom. Podesivo osvjetljenje stvara ugođaj u skladu s vašim raspoloženjem koje će u kokpitu Tazuna usmjerenom na vozača postati još bolje. Minimalistička instrumentna ploča sa širokim virtualnim i LCD zaslonom od 12,3 inča naglašava osjećaj prostranosti.

SNAGA KOJA POKREĆE

LBX Cool nikako ne cijeni stil više od sadržaja. Kao i kod svih opcija modela LBX, Lexusov samopunjivi hibridni pogonski sklop u potpunosti je redizajniran kako bi se uspostavila ravnoteža između ekoloških i voznih performansi. Lagan motor i nisko težište modela pridonose njegovoj izvrsnoj dinamici. Čak je i iskustvo vožnje prilagodljivo: LBX Cool dolazi uz sekvencijalni mjenjač brzina s ručicama na upravljaču koje vam daju potpunu kontrolu. Ako pak više volite jednostavnost potpuno automatskog mjenjača, za vas smo pripremili i tu opciju. Uživajte u učinkovitoj, ali uzbudljivoj vožnji.

INTEGRACIJA KOJA FUNKCIONIRA

Kao što ste možda i očekivali, bežična integracija funkcije Apple CarPlay dio je osnovne opreme. No to nije sve. Digitalni ključ (kompatibilan s uređajima Apple i Android) omogućava vam zaključavanje, otključavanje i pokretanje LBX-a pomoću pametnog telefona izravno iz džepa ili torbe. Jednostavno podijelite svoj digitalni ključ s prijateljima kako bi mogli ući u vaš LBX.

Premda je kompaktan, LBX Cool ima veliku osobnost.





DOBRO DOŠLI U LEXUS LINK

KONTROLA ZAHVALJUJUĆI PAMETNOJ POVEZANOSTI.

Luksuz se ne odražava samo u teksturi elemenata modela LBX, već i u bezbrižnosti koja proizlazi iz spoznaje da ćete stići na svoje odredište na vrijeme, na najugodniji način i bez stresa. Takav luksuz osigurava niz digitalnih usluga modela LBX. Nazivamo ih Lexus Link Multimedia. Kombinacija besprijekorne integracije dodirnog zaslona s pametnim telefonom, naprednog prepoznavanja glasa i aplikacije Lexus Link+ osiguravaju pružanje usluga u automobilu i izvan njega.

INTUITIVNI DODIRNI ZASLON OD 9,8 INČA

Precizan dodirni zaslon od 9,8 inča ključna je značajka sustava Lexus Link Multimedia. Upravljanje navigacijom, audiosustavom i sustavom klimatizacije nadohvat je ruke. Nepotrebno je spominjati da pomoću aplikacije Android Auto™ ili bežičnog sustava Apple CarPlay® na zaslonu možete prikazati aplikacije sa svojeg pametnog telefona*.

LEXUSOV GLASOVNI POMOĆNIK

Lexusov glasovni pomoćnik razumije prirodni jezik i kontekst raznih izjava. Hladno vam je? Jednostavno recite „Hladno mi je.“ i grijanje će se podesiti. Želite nešto popiti? Recite „Žedan/žedna sam.“ i Lexusov glasovni pomoćnik navodit će vas do napitka. Lexusov glasovni pomoćnik omogućava vam upravljanje navigacijom, audiosustavom i sustavom klimatizacije bez pomicanja ruku s upravljača.

APLIKACIJA LEXUS LINK+

Budite povezani sa svojim LBX-om čak i kad niste u vozilu. Aplikacija Lexus Link+ obavijestit će vas ako ste ostavili otvoren prozor ili upaljena svjetla te vas navigirati natrag do vozila. Odmrznite vjetrobransko staklo ili namjestite zadanu temperaturu kabine prije nego što otključate vrata (što, nećete se iznenaditi, također možete učiniti u aplikaciji Lexus Link+). Analitički podaci pomažu vam da pratite svoja putovanja i poboljšate učinkovitost vožnje, a iz udobnosti vlastita doma, ureda ili bilo kojeg drugog mjesta možete čak i zakazati servis automobila.



* Samo za kompatibilne pametne telefone.

LBX

Osiguravajući udobnost i pouzdanje u svakoj situaciji tijekom vožnje, Lexusov samopunjivi hibrid LBX nesmetano raspoređuje snagu iz benzinskog motora od 1,5 litara i električnog (ili električnih) motora od 136 DIN KS ili 100 kW. Rezultat je ubrzanje od 0 do 100 km/h za dinamične 9,2 sekunde, uz izvanrednu učinkovitost i emisije CO₂ u rasponu od 100 do 113 g/km* te potrošnju goriva od 4,4 do 5,0 l/100 km*. Budući da se sustav puni dok vozite, dok ste u praznom hodu ili dok kočite, možete uživati u slobodnom dometu naše najnovije tehnologije Lexusova samopunjivog hibrida. LBX je osmišljen da bi bio zabavan, bilo u gradu ili na zavojitim seoskim cestama, te da bi osigurao pouzdano upravljanje i linearno, ali dovoljno ubrzanje.

01. NOVA GENERACIJA LEXUSOVA SAMOPUNJIVOG HIBRIDA

LBX pokreće nova generacija Lexusova samopunjivog hibrida koji je opremljen malenim i laganim motorom od 1,5 litara s tri cilindra. Glavne komponente hibridnog sustava novog su dizajna, uključujući mjenjač-diferencijal i upravljačku jedinicu pogonskog sklopa, kako bi se poboljšala učinkovitost, smanjili gubici, uštedjelo na težini i smanjila veličina. Tu je i nova bipolarna nikal-metal-hidridna (NiMH) baterija niskog otpora i visokog kapaciteta. Tehnološki razvoj omogućio nam je postizanje visoke razine uživanja u vožnji. Maksimalna izlazna snaga u potpunosti hibridnog sustava iznosi 136 DIN KS / 100 kW s najvećim okretnim momentom od 185 Nm.

02. MOTOR OD 1,5 LITARA SVJETSKE UČINKOVITOSTI

Motor od 1,5 litara s tri cilindra radi s toplinskom učinkovitošću svjetske klase, koja je podržana tehnologijom izgaranja velike brzine i značajkama dizajna kao što su ravni usisni otvori i laserski izrezana sjedišta usisnog ventila. Ostali ključni elementi uključuju vrlo lagane klipove projektirane za rad pri visokom broju okretaja i elektroničko inteligentno varijabilno podešavanje ventila.

03. BIPOLARNA NiMH BATERIJA

LBX-ova nova nikal-metal-hidridna baterija lagana je bipolarna jedinica kompaktnog dizajna. Omogućuje veću izlaznu snagu koja se brže postiže i obnovu energije. Kao rezultat toga, poboljšava učinkovitost potrošnje goriva i dinamičke performanse automobila. Ova nova baterijska tehnologija, veličinom prilagođena modelu LBX te ugrađena ispod stražnjih sjedala, pridonosi prostranijoj unutrašnjosti i izvrsnim performansama.

04. UPRAVLJAČKA JEDINICA POGONSKOG SKLOPA (PCU)

Ovaj kompaktni novi PCU, postavljen točno iznad mjenjača-diferencijala, omogućuje dizajn s niskim poklopcem motora koji poboljšava aerodinamiku i smanjuje potrošnju goriva. Kompaktne dimenzije i manja težina rezultat su smanjenja tiskane pločice, pa nova jedinica ima manje gubitke energije i poboljšanu učinkovitost hlađenja.

05. NOVI DIZAJN MJENJAČA-DIFERENCIJALA

Pogonski sklop uključuje i novi dizajn mjenjača-diferencijala. Revidirana upravljačka jedinica pogonskog sklopa postavljena je točno iznad mjenjača-diferencijala, čiji dizajn LBX-u osigurava nisku liniju poklopca motora. Dodatni prostor štede dva motor-generatora smještena na odvojenim osovinama, čime se smanjuje ukupna dužina pogonskog sklopa, a samim time i krug okretanja.

06. POGON NA SVE KOTAČE E-FOUR

Autentična kvaliteta SUV vozila modela LBX uključuje pogon na sve kotače E-FOUR kao dio dodatne opreme, kojim se uvodi dodatni električni motor na stražnjoj osovini. Prilikom uključivanja u promet, skretanja i vožnje na površinama s lošim prljanjem, sustav automatski usmjerava pogonsku silu na stražnje kotače, čime pomaže održati stabilnost automobila i samopouzdanje vozača.





BOJE | VANJŠTINA

BIJELA SONIC WHITE | 085



SREBRNA | 1F7



SIVA CEMENT GREY | 1H5



SIVA SONIC GREY | 1L1



CRNA BLACK MICA | 209



SMEĐA SONIC COPPER | 4Y5



CRVENA RUBY | 3U5



ŽUTA PASSIONATE YELLOW¹ | 5A3



TAMNOPLAVA | 8W7



**BIJELA SONIC WHITE /
CRNA ASTRAL BLACK²** | 2YM



**SREBRNA /
CRNA ASTRAL BLACK²** | 2LB



**SIVA CEMENT GREY /
CRNA ASTRAL BLACK²** | 2YN



**SIVA SONIC GREY /
CRNA ASTRAL BLACK²** | 2YH



**CRVENA RUBY /
CRNA ASTRAL BLACK²** | 2TB



**SMEĐA SONIC COPPER /
CRNA ASTRAL BLACK²** | 2YF



**ŽUTA PASSIONATE YELLOW /
CRNA ASTRAL BLACK²** | 2PQ



**TAMNOPLAVA /
CRNA ASTRAL BLACK²** | 2VT



¹Puna boja.

²Dvobojna karoserija dio je osnovne opreme modela Emotion i Cool te se ne može odabrati za druge modele. Crna boja Astral Black puna je boja.

Napomena: zbog odstupanja u tisku, stvarne boje automobila mogu se neznatno razlikovati od onih na slikama.

LBX

Stvoren za uživanje u pitoreskim i živahnim europskim gradovima, početni model LBX vrlo je inteligentan način za vožnju dosad najmanjega proizvedenog Lexusa. Opremljen je naprednim tehnologijama kao što je sigurnosni sustav Lexus Safety System +, a unutrašnjost se može urediti veganskom tkaninom.

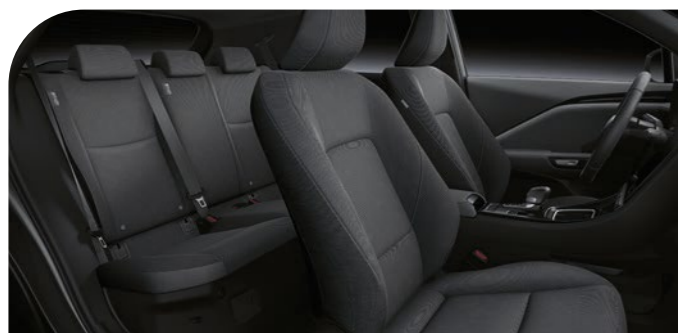

TKANINA



Sivi tonovi

22 | LBX

ELEGANT

LBX ELEGANT privući će pozornost u gradu svojim sjajnim aluminijskim naplaticima od 18 inča i bojom poliranom tehnikom Takumi. Unutra, prekrasno izrađena kabina može se pohvaliti veganskom kožom Tahara u suptilnim tonovima boja Forest Brown ili Ammonite Sand na pločama vrata, sjedalima, instrumentnoj ploči i jastučićima središnje konzole.



VEGANSKA KOŽA TAHARA



Boja pijeska
Ammonite Sand



Smeđa boja
Forest Brown

LBX | 23

EMOTION

Ne postoji ništa snažnije od emocija. Odlučite se za model LBX EMOTION i otkrijte značajke kao što su strojno obrađeni aluminijski naplatci od 18 inča i dvobojna karoserija. U unutrašnjosti će vam se svidjeti perforirane presvlake od veganske kože Tahara izrađene tehnikom Takumi s crvenim detaljima i kontrastnim šavovima na sjedalima, središnjoj konzoli i obrubima vrata.

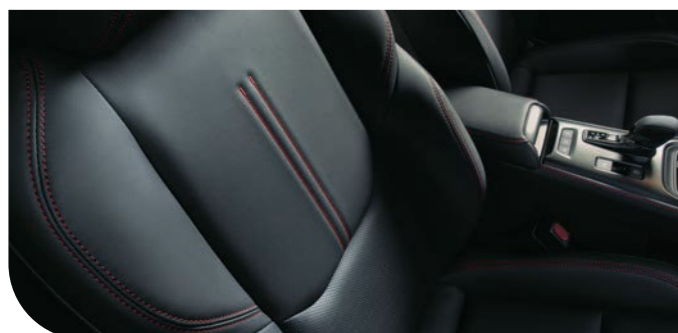

PERFORIRANA VEGANSKA KOŽA TAHARA



Crna boja

RELAX

Model LBX RELAX prekrasan je za vožnju i ima upečatljiv završni sloj boje i sjajne aluminijske naplatke od 18 inča. Kad je riječ o unutrašnjosti, možete birati boju poluanilinske kože s prepoznatljivim šavovima Tatami: bež boju Saddle Tan ili crnu boju.

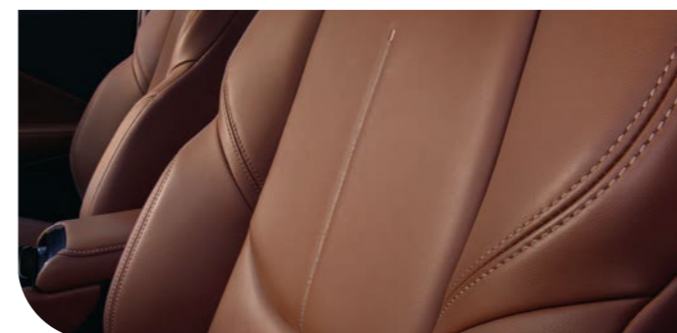

POLUANILINSKA KOŽA

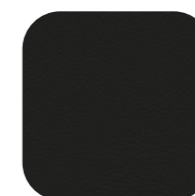

Crna boja



Bež boja
Saddle Tan

COOL

Model LBX COOL ističe se svojom dvobojnom karoserijom i strojno obrađenim alumijskim naplaticima od 18 inča. Ovaj automobil ima dvobojnu crnu/tamnosivu unutrašnjost od materijala ultrasuede djelomično obrubljenog kožom sa smeđim detaljima i šavovima koji daju prekrasan osjećaj kvalitete.

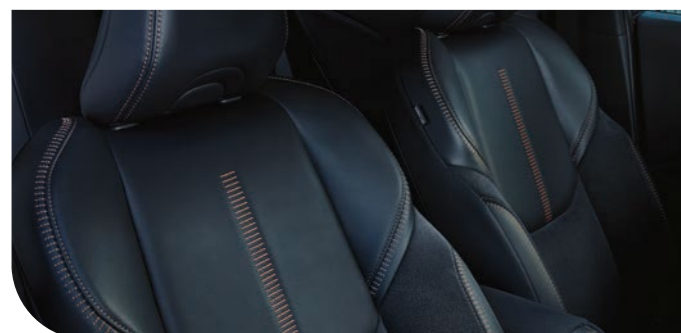

ULTRASUEDE DJELOMIČNO OBRUBLJEN KOŽOM



Crna i tamnosiva





17 INČA ZA LBX



Ovaj tanak i dinamičan tamnosivi aluminijski naplatak ima krakove u obliku slova V i opremljen je gumama 225/60 R17 ili 215/60 R17*.

18 INČA ZA ELEGANT I RELAX



Ovaj naplatak s uglasto oblikovanim dizajnom i tamnosivom sjajnom završnom obradom privlači pozornost i opremljen je gumama 225/55 R18.

18 INČA ZA EMOTION I COOL



Ovaj strojno obrađeni aluminijski naplatak s dvostrukim krakovima premazan je završnim slojem tamnosive boje koji joj daje sportski izgled i opremljen je gumama 225/55 R18.

DODACI OD 17 INČA



Ovaj dinamičan i kromiran aluminijski naplatak od 17 inča s pet dvostrukih krakova opremljen je gumama 225/60 R17 ili 215/60 R17*.

DODACI OD 17 INČA



Ovaj prepoznatljivi strojno obrađeni crni aluminijski naplatak od 17 inča s pet dvostrukih krakova opremljen je gumama 225/60 R17 ili 215/60 R17*.

DODACI OD 18 INČA



Ovaj strojno obrađeni naplatak od 18 inča s pet dvostrukih krakova i završnim premazom u sportskoj crnoj boji opremljen je gumama 225/55 R18.

* Samo su gume 215/60 R17 kompatibilne s lancima za snijeg.

01. ODVAŽAN DIZAJN

Ujednačena rešetka modela LBX trapezoidnog je oblika i smještena je ispod uskog otvora koji se proteže ispod prednjeg ruba poklopca motora i na taj način povezuje elegantna prednja svjetla. Ovaj dizajn prednje strane automobila temelji se na našem prethodnom dizajnu „Resolute Look”. Predstavili smo ga 2003. na konceptnom automobilu LF-S, kada je postao prepoznatljiva stilska oznaka za proizvodne modele Lexusa počevši od ranih 2000-ih.

02. SPORTSKA VREtenASTA REŠETKA, ELEGANTNI POKLOPAC MOTORA

LBX ima novi prednji raspored koji „razbija” vretenastu rešetku, koja je oznaka dizajna prošlog desetljeća. Koichi Suga, glavni Lexusov direktor za dizajn, objašnjava: „Pri ‘dekonstrukciji’ vretenaste rešetke, kako bismo napravili mjesta za novi dizajn, uspjeli smo stvoriti svježi novi prednji identitet koji je potpuno drukčiji nego dosad, ali je odmah prepoznatljiv kao Lexus.” Uz to, prednji stupovi također su povučeni unatrag tako da se kabina čini kompaktnom, a poklopac motora dužim i elegantnijim za sportski profil.

03. RAŠIRENI SPOJLER / NAPLATCI OD 18 INČA

Rašireni spojler izražava snagu i naglašava velike 18-inčne naplatke ili gume, dok kratki prevjesi i odvažno zatezanje područja oko stražnjih vrata dočaravaju okretnu, dinamičnu performanse.

04. DIZAJN „PLUTAJUĆEG KROVA”, CRNI STRAŽNJI STUP

Iako su vanjske dimenzije LBX-a manje od bilo kojeg drugog Lexusa, izgleda izgrađeno i moćno. Crni stražnji stup LBX-a daje mu elegantan i aerodinamičan profil i naglašava dinamičan izgled automobila.

05. LEXUSOVO USKO STRAŽNJE SVJETLO

Stražnji dio automobila naglašava njegov čvrst stav. Regstarska pločica integrirana je u branik tako da je natpis LEXUS istaknutiji na čistom prostoru vrata prtljažnika. Slično tome, elegantno novo usko stražnje svjetlo u Lexusovu stilu, odnosno svjetlo s prepoznatljivim dizajnom u obliku slova L, proteže se cijelom širinom modela LBX i naglašava oblik automobila, a širi razmak između kotača utvrđuje njegovu prisutnost na cesti.

06. FUTURISTIČKA DVOBOJNA ZAVRŠNA OBRADA KROVA

Izbor vanjskih boja uključuje živopisne nijanse i završne obrade dubokog sjaja. Opcije modela LBX EMOTION i COOL mogu imati dvobojnu karoseriju, pri čemu možete kombinirati bilo koju boju s kontrastnim crnim krovom.

07. SUSTAV e-LATCH

e-Latch je sustav za otpuštanje vrata dostupan na LBX-u i nadahnut profinjenošću japanskih vrata shoji, koji se aktivira prekidačem i omogućuje vam da otvorite vrata jednim laganim pokretom.

08. SNAŽNA VRATA PRTLJAŽNIKA

Zahvaljujući nesmetanom i tihom radu, nova električna vrata prtljažnika LBX-a mogu se automatski zatvoriti pomoću prekidača na dnu vrata. Kontrolni prekidači nalaze se i na instrumentnoj ploči i na pametnom ključu, koji vam omogućuju daljinsko upravljanje vratima prtljažnika.

09. DIZAJN NADAHNUT MOCHIJE

Kad je riječ o LBX-u, dizajneri Lexusa tražili su način da istaknu i vizualiziraju nisko težište tog malog SUV vozila. Nadahnuli su ih tradicionalni kolačići od riže kagami-mochi koji se u Japanu prinose bogovima svake Nove godine. Točnije, zahvaljujući smještaju male kabine na snažno podvozje i jasnom definiranju torza i kabine, čini se kao da se težište pomiče prema dolje.



01. KOKPIT TAZUNA

Kako bismo Lexusov kokpit dodatno usmjerili na vozača, razvili smo koncept dizajna Tazuna. Preuzevši naziv od japanske riječi za „uzde konja“, kokpit Tazuna usredotočen je na izravno, ali intuitivno upravljanje. Koncept dizajna Tazuna dodatno je poboljšana zahvaljujući LBX-ovu potpuno digitalnom instrumentnom zaslonu od 12,3 inča koji se u Lexusu pojavljuje prvi put. Zahvaljujući maloj veličini modela LBX, gotovo svaki centimetar automobila može se vidjeti s vozačeva sjedišta, što pridonosi samopouzdanju, udobnosti i kontroli u kojoj vozač uživa. Kao dio dodatne opreme dostupan je i virtualni zaslon.

02. OBLIKOVANI UPRAVLJAČ

S obzirom na to da upravljač i ručica mjenjača mogu znatno utjecati na iskustvo vožnje, dizajneri su u suradnji s Lexusovim majstorom Takumi temeljito doradili te dodirne točke. Kad je riječ o upravljaču, posebna pozornost posvećena je njegovu obliku i presjeku kako bi se pružio izvrstan osjećaj pod prstima i poboljšala stabilnost upravljanja. Oslonci za palac i prekidači osjetljivi na dodir također su rezultat vješte izrade.

03. FUTURISTIČKI DIZAJN KABINE

Naši su dizajneri nastojali stvoriti jednostavnu i profinjenu unutrašnjost koja pruža jedinstveni osjećaj i ugođaj koji su prisutni u svakom Lexusu. Kako bi se zadržao širok i jasan pogled kroz vjetrobransko staklo, vodoravna instrumentna ploča ima uredan i jednostavan dizajn. Njezin se oblik sa svake strane ulijeva u ploču vrata, čime se stvara dojam kao da obavija putnike na prednjim sjedalima, tako da je osjećaj prostran, ali sveobuhvatan. Kontinuirana linija stvorena ovim dizajnom pomaže vozaču da osjeti i stupanj naginjanja vozila prilikom vožnje kroz zavoje. Niska točka kuka pridonosi vozačevu osjećaju sjedinjenosti s automobilom, dok je istovremeno osigurano dovoljno prostora za koljena. Kako bi se svim putnicima u vozilu osigurao dobar pogled izvan automobila, stražnja su sjedala nešto viša od prednjih.

04. SREDIŠNJA KONZOLA

Središnja konzola dojmpljiva je i na njoj se nalazi veliki multimedijski dodirni zaslon. Nagnut je unatrag tako da se besprijekorno uklapa u ostatak strukture. Jedinica ima presvučene bočne jastučice i sadržava dva držača za čaše, nekoliko mjesta za pohranu i USB priključke za povezivanje uređaja i punjenje.

05. FLEKSIBILNI STRAŽNJI PROSTOR

LBX istovremeno pruža dovoljno prostora za prtljagu i luksuz. Zahvaljujući sjedalima s novim dizajnom i inteligentnijem pakiranju, LBX se iznutra čini iznenađujuće prostranim. Niska visina platforme za utovar čini prtljažnik jednostavnim za upotrebu.

06. KLIMATIZACIJSKI SUSTAV CLIMATE CONCIERGE

Klimatizacijski sustav Climate Concierge inteligentno prilagođava klimu u kabini okolišnim uvjetima, čime osigurava izvrsnu uštedu goriva i optimalnu udobnost za vozača i suvozača.

07. DOBRODOŠLICA U SKLADU S NAČELOM OMOTENASHI

Dok otvarate vozačeva vrata, instrumenti modela LBX prikazuju siluetu vozila i pozdravljaju vas oslovljavajući vas imenom. Kada pritisnete papučicu kočnice, tipka za uključivanje i isključivanje počinje nježno pulsirati, kokpit oživljava raznim grafičkim prikazima i zvukovima usklađenima na svim instrumentima, a virtualni zaslon i dodirni zaslon od 9,8 inča usmjeravaju vašu pozornost na cestu ispred vas.

08. LUKSUZNI MATERIJALI / UNUTRAŠNJOST BEZ KOŽE

Vrhunska kvaliteta i pozornost posvećena detaljima odražavaju se u izboru presvlaka i obloga koje oduševljavaju jakim vizualnim i taktilnim dojmom. Osim vrhunske kože, jedna od znatnih prednosti modela LBX jest dostupnost unutrašnjosti bez kože, uređene odabranim veganskim materijalima. Na opcijama modela LBX ELEGANT i EMOTION upravljač i ručica mjenjača obloženi su obrubom od veganske kože Tahara visoke kvalitete. U modelu LBX možete odabrati unutrašnjost bez kože u crnoj boji, boji pijeska Ammonite Sand ili smeđoj boji Forest Brown te tkaninu u nijansama sive. LBX je opremljen i novim tamnosivim umetcima Tsuyusami, izrađenima novom folijskom tehnikom koja upotrebljava višestruke slojeve za postizanje izrazito tekstuiranog izgleda koji ostavlja dojam dubine.

09. ODABIR AMBIJENTALNOG UGOĐAJA

Ambijentalna rasvjeta pridonosi stvaranju ugođaja dobrodošlice u skladu s načelom omotenashi kako bi se putnici osjećali kao kod kuće. Dizajn rasvjete ističe razne dijelove kabine i dolazi u rasponu od 64 boje, raspoređene u teme koje potiču različita raspoloženja. Bojama se nastoji stvoriti osjećaj gostoljubivosti, a neke od tema potiču iscjeljenje (Healing), opuštanje (Relaxing), pobudu (Arousing), usredotočenost (Focusing) i uzbuđenje (Exhilarating).



01-02-03-04



05



06

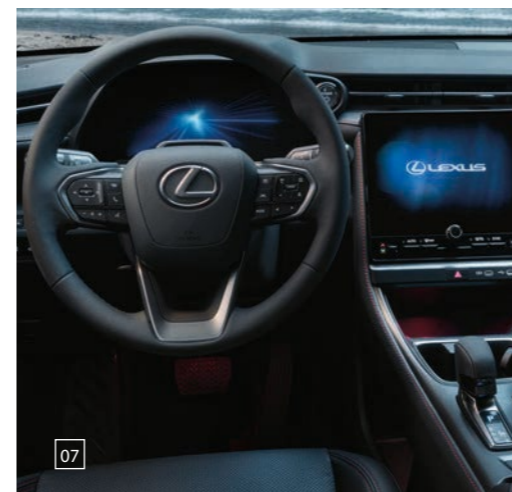

07



08



09

01. VELIKI DODIRNI ZASLON OD 9,8 INČA

Savršeno postavljen za opuštajuću interakciju dok vozite, ovaj dodirni zaslon od 9,8 inča jedan je od najvećih dostupnih zaslona u ovoj kategoriji automobila i omogućuje vam pristup informacijama kao što su navigacija, audiosustav i kontrola klimatizacijskog sustava.

02. GLASOVNI POMOĆNIK „HEJ, LEXUS“

Umjetna inteligencija i oblak surađuju u okviru pametnog Lexusova glasovnog pomoćnika koji vas štedi muke traženja gumba dok ste usredotočeni na cestu ispred sebe. Ovaj novorazvijeni glasovni pomoćnik „Hej, Lexus“ razumije prirodni jezik i kontekst raznih izjava kao što su „gladan/gladna sam“ ili „hladno mi je“ te može prepoznati čak i koji putnik govori. Također možete prilagoditi naziv okidača ili zatražiti od Lexusova glasovnog pomoćnika da izvrši zadatke kao što je otvaranje prozora.

03. INTEGRACIJA PAMETNOG TELEFONA

Uz Android Auto™ ili bežični Apple CarPlay®, LBX vam omogućuje jednostavan pristup brojnim aplikacijama s pametnog telefona i njihov prikaz na dodirnom zaslonu od 9,8 inča.

04. NOVI PAMETNI DIGITALNI KLJUČ*

Naš siguran i praktičan pametni digitalni ključ jedna je stvar manje koju možete izgubiti. Sve funkcije Lexusova pametnog ključa integrirane su u aplikaciji Lexus Link + na vašem pametnom telefonu. Držite ga u džepu ili torbi i osigurat će vam neometano otključavanje/zaključavanje i pokretanje automobila, a možete ga i podijeliti na daljinu s čak pet osoba.

05. POVEZANE USLUGE LEXUS LINK

Dobro došli u aplikaciju Lexus Link +, novi svijet povezanosti stvoren kako bi upotrijebio jedinstveno iskustvo naše usluge u skladu s načelom otenashi. Njezine pametne i intuitivne značajke pomažu vam planirati putovanje, pronaći parkirno mjesto, zakazati servis ili čak poboljšati način vožnje. Preobrazite svoje vrijeme uz LBX, upotrebljavajući usluge kao što su:

- Analitika vožnje: prati vaša putovanja, način vožnje i bilježi svaki poslovni put.
- Savjetnik za hibrid: pomaže vam učinkovitije voziti LBX.
- Lociranje automobila: locira vaš Lexus i vodi vas do njega.
- eCare: omogućava vam upravljanje servisom i održavanjem LBX-a.
- Upozoravajuća svjetla: objašnjava značenje svakog upozoravajućeg svjetla i radnju koju biste trebali poduzeti.
- Status automobila: obavještava vas ako ste ostavili otvoren prozor ili zaboravili isključiti svjetla. Možete provjeriti i jeste li zaključali automobil.
- Provjera baterije: nadzire razinu napunjenosti baterije automobila od 12 V.
- Daljinsko upravljanje: omogućava daljinsko odmrzavanje vjetrobranskog stakla ili zaključavanje i otključavanje LBX-a iz udobnosti vlastita doma.

06. USLUGE ZA POVEZIVANJE LEXUS LINK PREMIUM

Kao vlasnik LBX-a uživate sve pogodnosti paketa usluga za povezivanje Lexus Link Premium. Paket uključuje značajke kao što su:

- navigacija temeljena na oblaku i glasovni pomoćnik
- podaci o događajima na cesti i prometu u stvarnom vremenu
- dostupnost parkirnih mjesta na ulici i drugdje
- udaljeni klimatizacijski sustav: daljinsko upravljanje klimatizacijskim sustavom, grijanjem upravljača, grijanjem sjedala i podešavanjem temperature kabine.

07. BEŽIČNO AŽURIRANJE

Kao i drugi novi Lexusovi modeli, i LBX nudi nesmetano ažuriranje softvera multimedijskih i sigurnosnih sustava putem bežične mreže, tako da vlasnici mogu uživati u prednostima nadogradnji bez potrebe za posjećivanjem Lexusova centra.

08. USLUGE NA INTERNETU

Za još bolje iskustvo vožnje dostupne su vam web-usluge kao što su internetski promet, dostupnost parkirnih mjesta na ulici i drugdje u stvarnom vremenu, vremenska prognoza i pristup web-pregledniku.



01



02



03

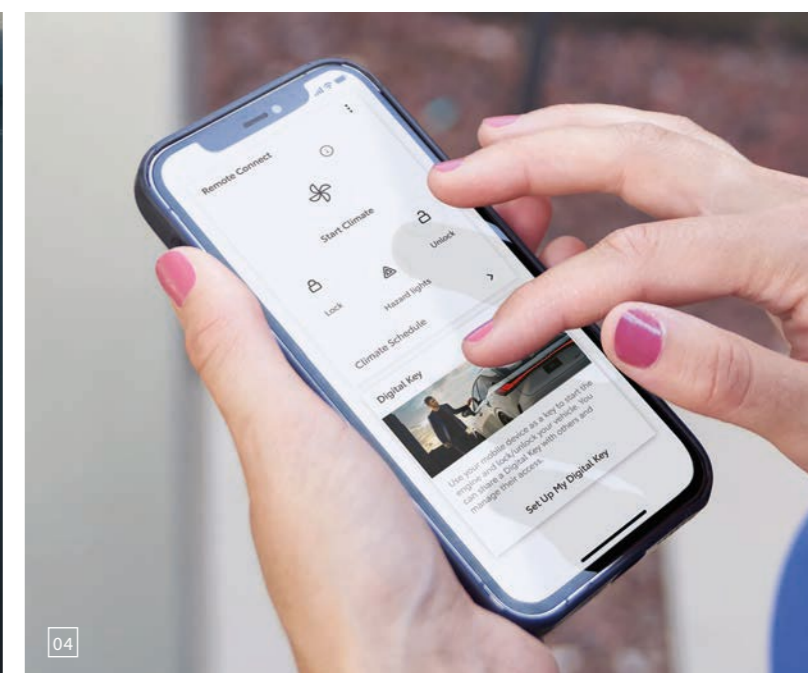

04

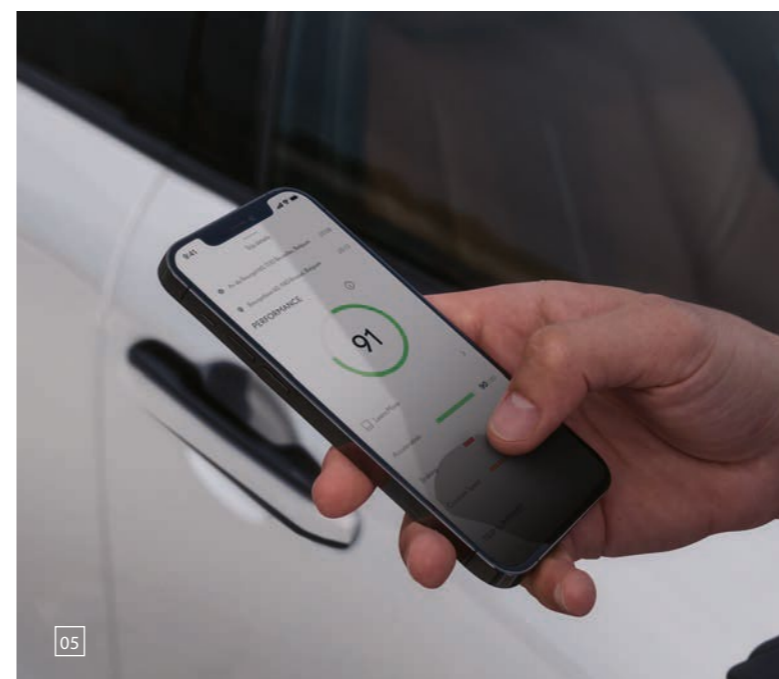

05

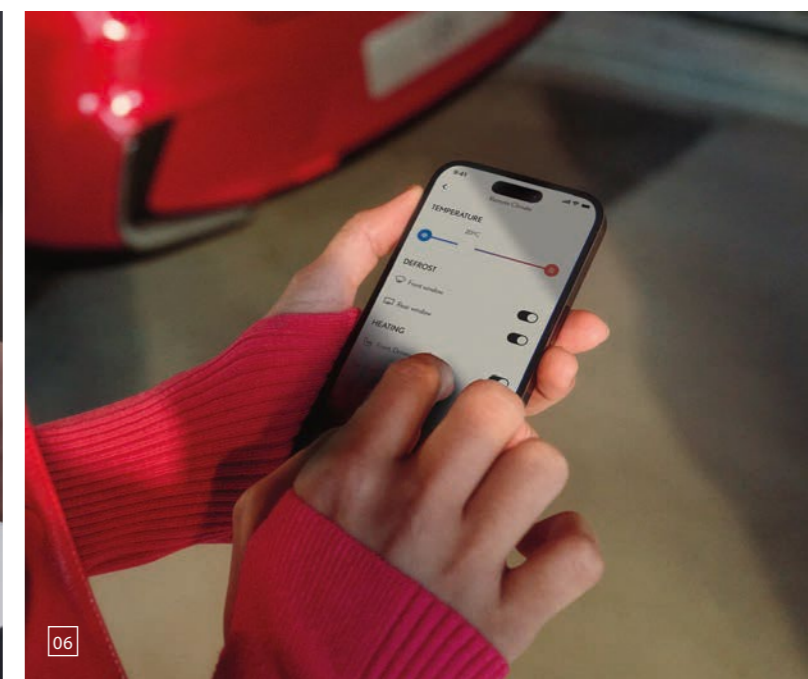

06

* Pametni digitalni ključ uvest ćemo 2024. Dostupnost te značajke i specifikacije vozila mogu se razlikovati ovisno o modelu, razredu i dostupnosti na tržištu.

01. ŠIROKI VIRTUALNI ZASLON

Podaci o vozilu projiciraju se u boji izravno na vjetrobransko staklo. Virtualni zaslon omogućava vam provjeravanje navigacije, sigurnosnih značajki, informacija i postavki audiosustava bez skidanja pogleda s ceste. Lako je upravljati njime zahvaljujući dodirnim prekidačima na upravljaču.

02. DIGITALNI INSTRUMENTNI ZASLON OD 12,3 INČA

Koncept dizajna Tazuna dodatno je poboljšana zahvaljujući LBX-ovu novom i u potpunosti digitalnom instrumentnom zaslonu od 12,3 inča koji se u Lexusu pojavljuje prvi put. Njegov raspored i položaj mjeraca i informacija mijenjaju se u skladu s odabranim načinom vožnje i podesivi su.

03. TIŠINA I SAVRŠEN ZVUK

Istovremeno osiguravajući prepoznatljivu Lexusovu tišinu u kabini pomoću mjera za prigušivanje zvuka i smanjenje vibracija, naš tim zvučnih inženjera kreirao je zvukove koji pojačavaju osjećaj snage i pouzdanih performansi. Usavršili su i luksuzni zvuk zatvaranja vrata.

04. AUDIOSUSTAV SA ŠEST ZVUČNIKA

U modelu LBX dostupan je audiosustav sa šest zvučnika visoke kvalitete koji reproducira vrhunski zvuk i jasne tonove. Zvučnici osiguravaju bogat zvuk s jasnom i živopisnom reprodukcijom glasa.

05. AUDIOSUSTAV MARK LEVINSON® S 13 ZVUČNIKA

Gotovo u potpunosti tiha kabina modela LBX savršeno je okruženje za novi prilagođeni audiosustav Mark Levinson® Premium Surround Sound s 13 zvučnika. Taj sustav, koji su razvili naši ekskluzivni partneri za zvuk, optimiziran je za unutarnju arhitekturu automobila. Pružajući iskustvo 7,1-kanalnog kućnog kina bez premca pomoću novog 3D audiosustava Mark Levinson® Surround System i Quantum Logic Immersion, ClariFi analizira komprimirani izvor zvuka i nadopunjuje izgubljene podatke za iznimnu kvalitetu zvuka. Subwoofer u prtljažniku proizvodi bogat i snažan zvuk te živopisno dočarava ugođaj izvorne glazbe, čime dodatno pojačava iskustvo koncertne dvorane.

06. BEŽIČNI PUNJAČ / USB UTIČNICE

Kompatibilne pametne telefone ili druge elektroničke uređaje možete puniti pomoću induktivnog bežičnog punjača za baterije koji je praktično smješten na središnjoj konzoli. Kako bi vaši uređaji bili napunjeni i povezani, LBX je opremljen s do pet USB-C utičnica.



01. NAJNOVIJA GENERACIJA SIGURNOSNOG SUSTAVA LEXUS SAFETY SYSTEM +

LBX služi se prednostima sustava napredne aktivne sigurnosti i sustava pomoći u vožnji koji su dio sigurnosnog sustava Lexus Safety System+ najnovije generacije, s nadograđenim i dodatnim funkcijama koje nude povećanu detekciju rizika od nesreće. One uključuju funkciju za nadzor vozača za provjeru znakova umora ili dekoncentriranosti kod vozača i sustav proaktivne pomoći u vožnji sa zakretanjem upravljača, koji upotrebljava prednju kameru za određivanje kuta zavoja i prilagođavanje sile upravljanja prilikom približavanja zavoju.

02. SUSTAV PREDSUĐARNE ZAŠTITE

Uz otkrivanje motocikala tijekom dana, poboljšani Lexusov sustav preduđarne zaštite omogućava izbjegavanje većeg broja potencijalnih sudara, primjerice kod skretanja ulijevo/udesno i prestrojavanja u prometu. Ujedno može prepoznati rizik od sudara u nadolazećem prometu ili pješake koji prelaze cestu kad skrećete u raskrižju. Sposobnost izbjegavanja sudara povećava funkcija zakretanja upravljača u slučaju opasnosti.

03. DINAMIČKI TEMPOMAT S RADAROM

Ovaj sustav upotrebljava radarski senzor milimetarskih valova i kameru za otkrivanje vozila ispred vas i održavanje odgovarajuće udaljenosti. Ako se vozilo ispred vas zaustavi, LBX će se također zaustaviti. Kad vozilo ponovno krene, krenut će i vaš automobil. Brzo prepoznaje prometnu gužvu ispred automobila i, u kombinaciji sa sustavom pomoći za zadržavanje u voznom traku, prati prirodnu liniju kroz zavoje.

04. FUNKCIJA ZAKRETANJA UPRAVLJAČA U SLUČAJU OPASNOSTI

Ako pokušate izbjeći pješaka u svojoj blizini ili pješaka koji vam je na putu kada je sudar neizbježan, funkcija zakretanja upravljača u slučaju opasnosti podržat će vaše pokrete pri upravljanju kako bi poboljšala stabilnost automobila i spriječila slučajno napuštanje trake.

05. SUSTAV PROAKTIVNE POMOĆI U VOŽNJI SA ZAKRETANJEM UPRAVLJAČA

Opremljen našim najnovijim sustavom pomoći pri predviđanju prepreke, LBX-ova revolucionarna nova tehnologija sustava proaktivne pomoći u vožnji s aktivnim zakretanjem upravljača nadzire sudionike u prometu i objekte ispred automobila te proaktivno kontrolira kočnice i upravljač kako bi se održao siguran razmak. Uz to, sustav pomoći za usporavanje pomaže vam kada otpustite papučicu gasa prije zavoja ili vozila ispred vas, omogućujući nesmetano i sigurnije usporavanje. Sustav ujedno otkriva zavoje ispred vas i prilagođava snagu zakretanja upravljača kako bi omogućio sigurno i precizno upravljanje.

06. SUSTAV POMOĆI ZA ZADRŽAVANJE U VOZNOJ TRAKU

Napredni sustav pomoći za zadržavanje u voznom traku pomaže zadržati LBX u središtu trake, upotrebljava funkciju „prirodne linije trake“ i također pruža pomoć pri vožnji u zavojima.

07. ČITANJE PROMETNIH ZNAKOVA

Čitanje prometnih znakova (RSA) prepoznaje prometne znakove i daje informacije vozaču na višenamjenskom zaslonu. Kad se ta funkcija poveže s dinamičkim tempomatom s radarom, brzina automobila može se prilagoditi ograničenju brzine koje je prepoznala funkcija čitanja prometnih znakova.

08. PROŠIRENI SIGURNOSNI PAKET

Dok je sigurnosni sustav Lexus Safety System + dio osnovne opreme na svim europskim modelima, prošireni sigurnosni paket nudi odabrane značajke poluautonomne vožnje. To uključuje novi sustav pomoći za prestrojavanje i upozorenje za promet ispred vozila. Kad se na autocestama uključe pokazivači smjera, sustav omogućuje LBX-u da se automatski prestroji pomoću dinamičkog tempomata s radarom. Upozorenje za promet ispred vozila pomaže u sigurnijoj vožnji na raskrižjima tako što otkriva vozila koja se približavaju s lijeve ili desne strane koja bi mogla biti skrivena u mrtvom kutu i upozorava vozača o tome na virtualnom zaslonu i središnjem multimedijskom zaslonu.

09. AUTOMATSKA DUGA SVJETLA

Automatska duga svjetla (AHB) otkrivaju nadolazeća vozila po noći i automatski se isključuju te na taj način smanjuju opasnost od slučajnog zaslijepljivanja drugih vozača i dopuštaju vam da se usredotočite na cestu ispred sebe.

10. PRILAGODLJIVI SUSTAV DUGIH SVJETALA

Neobvezni prilagodljivi sustav dugih svjetala (AHS) pomaže spriječiti da LBX zaslijepi druge sudionike u prometu. Prilagodljivi sustav dugih svjetala upotrebljava senzor kamere na vrhu vjetrobrana za otkrivanje svjetla vozila ispred automobila i automatski optimizira distribuciju svjetla prednjih svjetala kako ne bi izravno osvjetljavao vozila ispred sebe ili nadolazeća vozila. Dvanaest neovisnih LED čipova u prednjim svjetlima uključeno/ isključeno je za preciznu kontrolu osvijetljenih i neosvijetljenih područja.

LEXUS SAFETY SYSTEM +

01

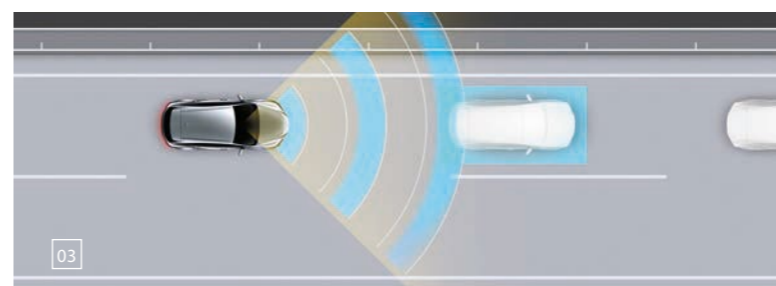

03

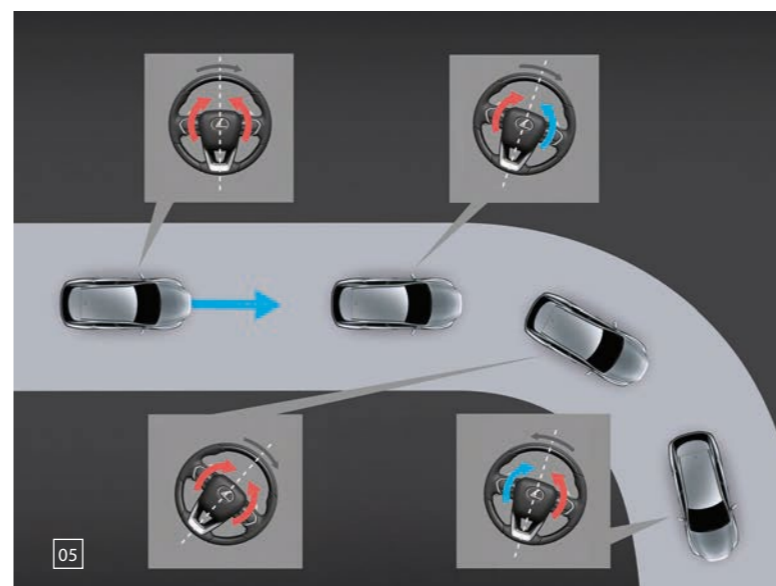

05

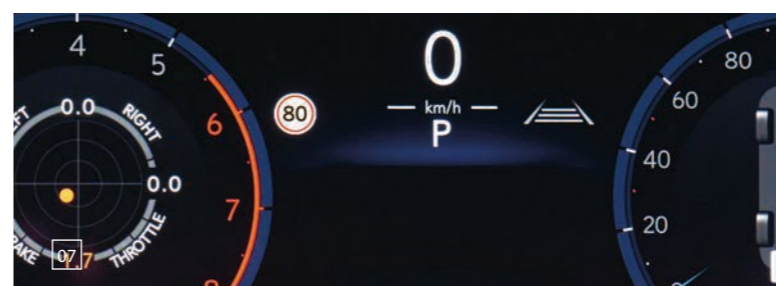

07

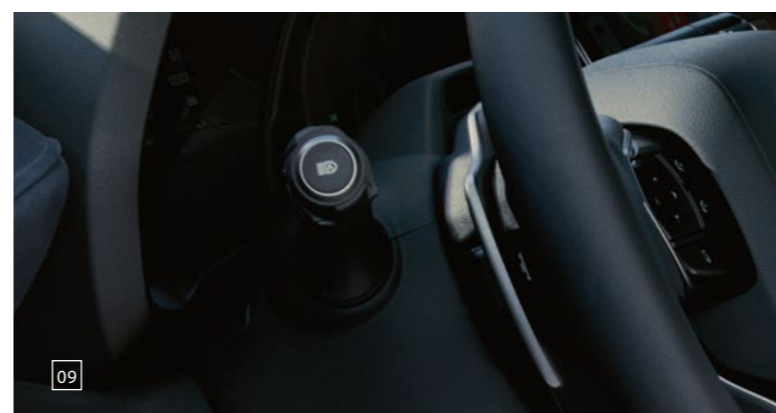

09

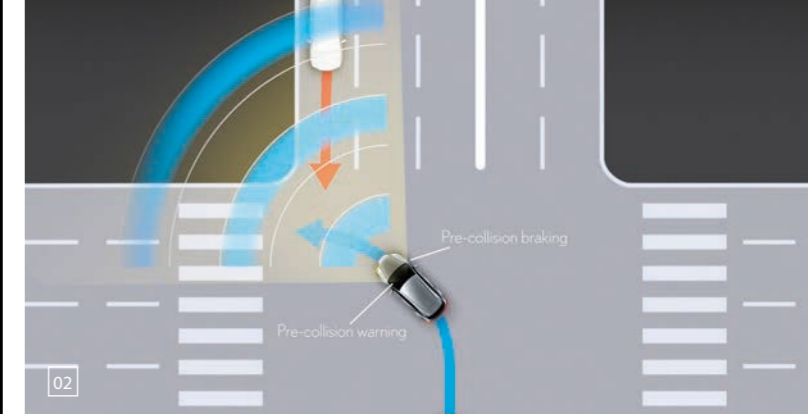

02

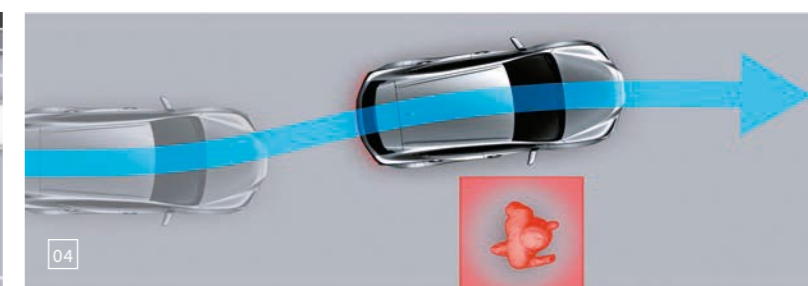

04

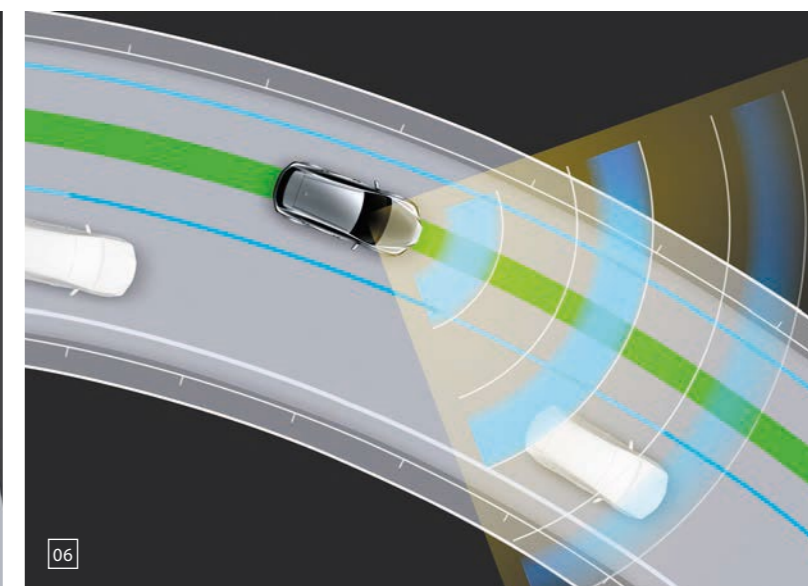

06



08



10

01. NADZOR VOZAČA

Nadzor vozača upotrebljava kameru postavljenu iznad upravljača LBX-a kako bi neprekidno provjeravao stanje vozača. Sustav čak može usporiti ili zaustaviti automobil ako vozač ne reagira na upozorenja.

02. DIGITALNI ZASLON S PANORAMSKIM PRIKAZOM

Za lakšu vožnju u skućenim prostorima, digitalni zaslon s panoramskim prikazom nudi prikaz uživo od 360° i unaprijed snimljeni prikaz stanja ispod automobila. Također stvara virtualnu 3D sliku vašeg LBX-a i prikazuje automobil kao da ga gledate odozgo, s linijama vodiljama na zaslonu koje pomažu pri manevriranju u malim prostorima.

Uključuje sljedeće značajke:

- prikaz slobodnog bočnog prostora omogućuje vam provjeru slobodnog prostora kada prolazite pokraj drugog vozila na uskoj cesti
- prikaz kuta pomaže vam izbjeći sudaranje s rubnikom pri skretanju
- upozorenje za promet ispred vozila upozorava na vozila koja se približavaju i prepreke s prednje i bočne strane automobila
- sustav predsudarne zaštite i funkcija kočnice za potporu pri parkiranju upozoravaju o mogućem sudaru te čak mogu poduzeti preventivnu radnju
- prikaz stanja ispod LBX-a pomaže vam osigurati sigurnu vožnju na neravnim površinama.

03. MONITOR MRTVOG KUTA

Monitor mrtvog kuta otkriva kompaktna SUV vozila u susjednim traci koja nisu vidljiva u vanjskim retrovizorima do 70 metara iza vašeg LBX-a. Ako vozač signalizira preostrojavanje i vozilo uđe u mrtvi kut, signal upozorenja pojavljuje se u odgovarajućem retrovizoru.

04. UPOZORENJE ZA PROMET IZA VOZILA

Upozorenje za promet iza vozila pomaže u izbjegavanju sudara pri parkiranju tijekom vožnje unatrag malom brzinom. Sustav nadzire područje na stražnjem dijelu LBX-a i prilagođava brzinu ako procijeni da postoji mogućnost kontakta s vozilom. Sustav vas prema potrebi upozorava zvučnim signalom, upozorenjem na zaslonu od 9,8 inča i vanjskim retrovizorima, a čak će i zakočiti ako je potrebno.

05. NAPREDNO PARKIRANJE / UDALJENO PARKIRANJE

Funkcija za napredno parkiranje omogućuje automatiziranu kontrolu upravljanja, snage i kočenja, čime uklanja stres pri parkiranju LBX-a. Funkcija za udaljeno parkiranje ima i dodatne značajke za još veću praktičnost. Pomoću nje možete manevrirati svojim automobilom kako biste ušli u uske prostore ili izašli iz njih, a sve to dok promatrate automobil izvana. Upotreba pametnog telefona za upravljanje omogućuje izvrsnu upravljivost sustavom, čime se jamči besprijekorno, sigurno parkiranje bez sudara.

06. POMOĆ PRI SIGURNOM IZLASKU

LBX-ov elektronički sustav ulaska i izlaska e-Latch povezan je s monitorom mrtvog kuta automobila. Ekskluzivna funkcija za pomoć pri sigurnom izlasku sprječava putnike (sprijeda i straga) da otvore svoja vrata u slučaju prometa, primjerice automobila ili biciklista koji se približavaju straga. Lexus procjenjuje da ovaj sustav može pomoći spriječiti više od 95 % nesreća uzrokovanih otvaranjem vrata.

07. OSAM ZRAČNIH JASTUKA SRS

Uz neizmjerljivo snažnu sigurnosnu putničku ćeliju, zaštitu putnika pojačava osam zračnih jastuka SRS: zračni jastuk u dvije faze i zračni jastuk za koljena vozača, zračni jastuk jedne faze za suvozača, središnji zračni jastuk za smanjenje kontakta između vozača i suvozača, bočni zračni jastuci na prednjim sjedalima i zračne zavjese koje se protežu cijelom dužinom obje strane kabine.



01



02



03

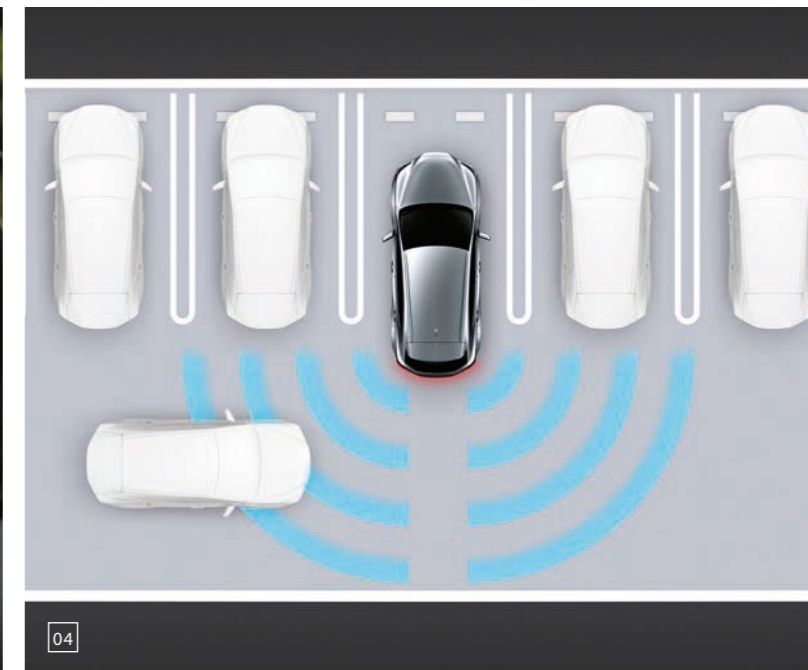

04

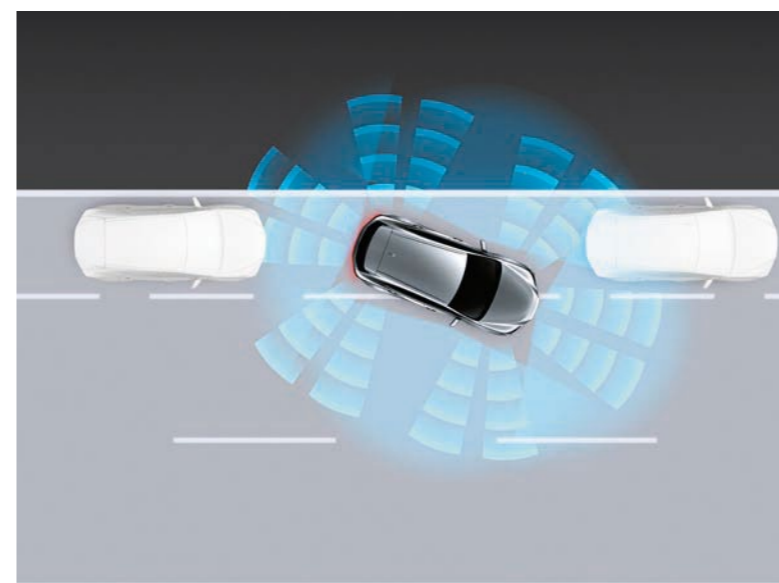

05

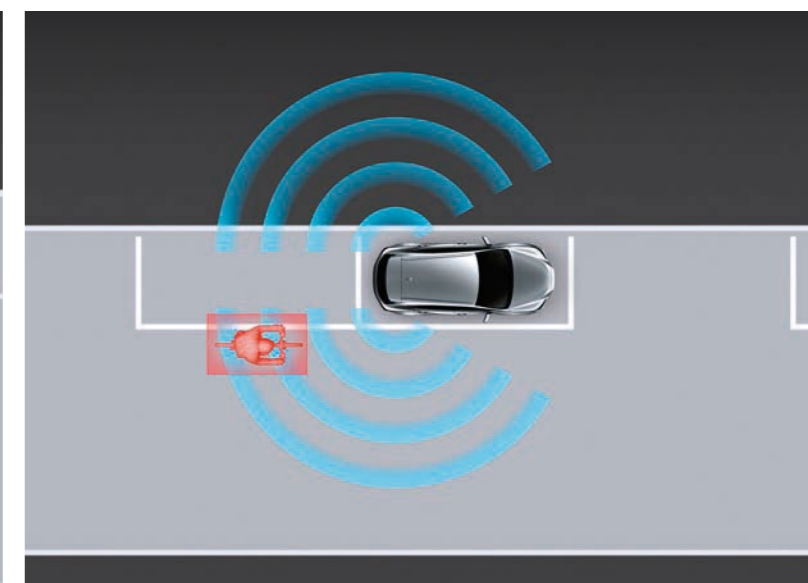

06

01. IZNIMNO SNAŽNA PLATFORMA

LBX upotrebljava našu poboljšanu platformu GA-B kako bi mu pružila osnovne prednosti niskog težišta, širokog razmaka među kotačima, kratkih prevjesa i vrlo čvrste karoserije. Ona je ujedno temelj osobnosti automobila zabavnog za vožnju i pomaže osigurati prepoznatljivo iskustvo vožnje Lexusa u dosad najkompaktnijem izdanju. To pomaže u stvaranju prirodnog dijaloga između vozača i automobila koji osigurava povjerenje, kontrolu i udobnost.

02. LAGANI INŽENJERING

Karoserija je ojačana konstrukcijskim ljepljivim i preciznim zavarivanjem te strateškim postavljanjem ukrčenja i pojačanja. U isto je vrijeme težina vozila smanjena zahvaljujući laganim materijalima, uključujući aluminijski poklopac motora i lijevane gumene lukove kotača, klackalice i donje dijelove vrata. Snažni, ali lagani vruće utisnuti materijali upotrebljavaju se u središnjim stupovima i za pojačanje branika.

03. DINAMIČNA GRADSKA VOŽNJA

Naši inženjeri stvorili su malo SUV vozilo okretno u gradu s trenutnim odzivom na gas i brzim ubrzanjem. Rezultat je automobil izvršnih značajki upravljanja i odlične stabilnosti u zavojima, koji se lako, nesmetano i sigurno vozi, čak i u gustom gradskom prometu. Postavljanje točke kuka na samo 285 mm pomaže da se vozač osjeća više ujedinenim sa svojim automobilom, a istovremeno ima izvrstan pogled preko upravljača, osobito pri vožnji u gradskom prometu.

04. NAPREDNI OVJES

Sustavi prednjeg i stražnjeg ovjesa dizajnirani su za visoku čvrstoću i malu težinu, čime LBX-u daju agilan i stabilan odziv u zavojima i odgovor na upravljanje, uz udobnost nesmetane vožnje. Sve verzije sprijeda imaju dizajn s MacPhersonovom opružnom nogom. Modeli s prednjim pogonom upotrebljavaju stražnju torzijsku gredu, a LBX s pogonom na sve kotače ima dvostruku poprečnu osovinu.

05. IZVRSNA AERODINAMIKA

LBX se može pohvaliti izvrsnom aerodinamikom zahvaljujući gotovo ravnom podvozju i opsežnim ispitivanjima u zračnom tunelu. Kako bi dodatno poboljšali protok zraka, Lexusovi dizajneri i inženjeri radili su na obliku donjeg prednjeg spojlera, protoku zraka u lukovima kotača, obliku bočnih strana automobila i donjem stražnjem braniku. Rezultat je još veća stabilnost vozila uz nisku razinu buke i otpora.

06. ODABIR NAČINA VOŽNJE

Odabir načina vožnje, kojim se upravlja pomoću dodirnog zaslona od 9,8 inča, omogućava vam da povećate učinkovitost svojeg automobila.

07. SUSTAV POMOĆI PRI KRETANJU NA STRMINI

Sustav pomoći pri kretanju na strmini održava pritisak kočnica kako bi se spriječilo pomicanje LBX-a unatrag prilikom kretanja na nagibu. Sustav pomoći pri kretanju na strmini također smanjuje okretanje kotača na skliskim nagibima.

08. KONTROLA STABILNOSTI TIJEKOM KOČENJA

LBX-ov kočioni sustav s elektroničkim upravljanjem ima ugrađenu funkciju kontrole stabilnosti tijekom kočenja. Ona automatski izjednačava raspodjelu sile kočenja sprijeda i straga kako ne bi dolazilo do zanošenja i kako bi se održale linearne i postojeće performanse tijekom kočenja. Isto tako, smanjuje mogućnost prevrtanja vozila u zavojima, a automobil ostaje udoban za vožnju i stabilan te se pritom ne osjećaju vibracije.



01

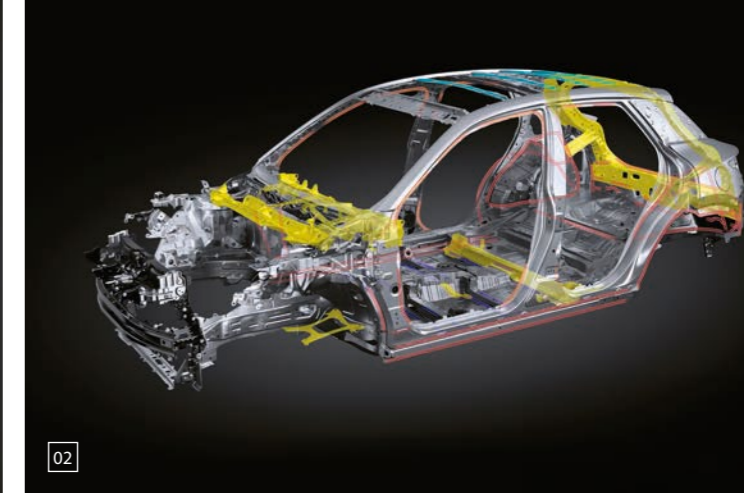

02

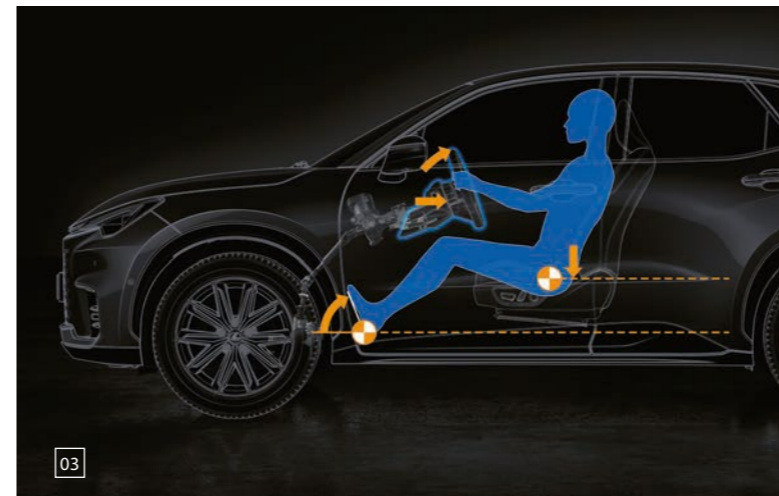

03



04



05



06



07

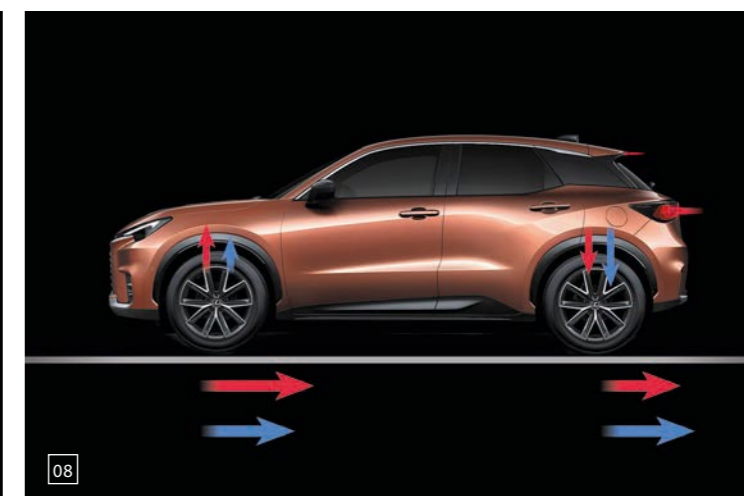

08

01. DODACI ZA ZAŠTITU PRTLJAŽNIKA**ZAŠTITA NASLONA SJEDALA**

Zaštita naslona sjedala štiti naslon sjedala od prljavštine i prolijevanja kad se sjedalo sklopi za ukrcaj duljih predmeta. Teksturirana površina pomaže spriječiti pomicanje i klizanje predmeta.

OBLOGA PRTLJAŽNIKA

Obloga prtljažnika skrojena je po mjerama prtljažnika vašeg automobila i pruža zaštitu od prljavštine i prolijevanja te ima posebnu površinu s uzorkom protiv klizanja kako bi se spriječilo pomicanje prtljage.

02. ZAŠTITA**ZAŠTITNA FOLIJA**

Lexusove zaštitne folije jamče izdržljivu, dugotrajnu zaštitu od svakodnevnih oštećenja na najosjetljivijim područjima vašeg LBX-a. Riječ je o veoma prozirnim zaštitnim folijama koje su gotovo nevidljive kad se postave na karoseriju vozila.

PODLOGA ZA PRTLJAŽNIK

Zajedno s vrhunskom podlogom za prtljažnik dobivate još jedan način za biranje izgleda i zaštite svojeg prtljažnika. Prostirka je čvrsta, praktična i jednostavna za čišćenje.

KOŽNI OTIRAČ

Crni kožni ili tekstilni otirači za automobil pružaju spoj luksuza i zaštite. Otirači su izrađeni od acuveloura koji apsorbira zvuk i oblikovani su kako bi savršeno pristajali u automobil. Vozačev otirač može se pričvrstiti o pod na dva mjesta kako bi se spriječilo njegovo klizanje.

03. PAKET STILIZACIJSKE OPREME

Strojna završna obrada crne boje i dizajn s pet dvostrukih krakova sačinjavaju nepogrešiv izgled urbane profinjenosti.

BOČNI PRAGOVİ

Bočni pragovi, oblikovani tako da se besprijekorno uklapaju u bočnu stranu automobila, ostavljaju dojam elegancije i snage.

04. PAKET OPREME ZA TRANSPORT**KROVNI NOSAČ**

Uživajte u dodatnoj nosivosti osiguranoj aluminijskim krovnim nosačem koji se može u potpunosti zaključati. Lako se postavlja i čini sigurnu osnovu za pričvršćivanje širokog raspona specijaliziranih dodataka, kao što je Lexusova krovna kutija M.

KROVNA KUTIJA M

Ova elegantna kutija za pohranu pruža dodatan prostor za skije, daske za snijeg ili bilo što drugo što želite ponijeti sa sobom na odmor. Također je sigurna i praktična zahvaljujući ključu koji se ne može izvaditi dok nisu zatvorene sve točke zaključavanja i jednostavnom pristupu s bilo koje strane.

OKOMITA ODVOJIVA VUČNA KUKA

Okomita odvojiva vučna kuka ima čvrstu površinu otpornu na koroziju i osmišljena je kako biste po želji mogli lako pričvrstiti i ukloniti vučnu kuglu.

05. ZAŠTITA ZA PSA

Savršen dodatak ako redovito vozite psa u automobilu, ali ne želite da skače po sjedalima dok vozite.



01



02



03



04



05

TEHNIČKI PODACI

MOTOR	LBX FWD (AWD)
Zapremnina (cm ³):	1490
Cilindri/ventili:	L3 / 12
Maksimalna snaga (DIN KS pri o/min):	91 pri 5500
Maksimalna snaga (kW pri o/min):	67 pri 5500
Maksimalni okretni moment (Nm pri o/min):	120 pri 3600-4800
ELEKTRIČNI MOTOR	
Vrsta:	Sinkroni na izmjeničnu struju, trajni magnet / – (Sinkroni na izmjeničnu struju, trajni magnet / asinkroni, indukcija)
Maksimalna snaga (DIN KS) prednji/stražnji:	94 / – (94/6,4)
Maksimalna snaga (kW) prednji/stražnji:	69 / – (69/4,7)
Maksimalni okretni moment (Nm) prednji/stražnji:	185 / – (185 / 52)
SUSTAV PRIJENOSA	
Vrsta:	Bezstupnjevit mjenjač
Pogon:	Pogon na prednje kotače
UKUPNA IZLAZNA SNAGA SUSTAVA ¹	
Ukupna snaga (DIN KS):	136
Ukupna snaga (kW):	100
PERFORMANSE	
Maksimalna brzina (km/h):	170
Ubrzanje 0-100 km/h (s):	9,2 (9,6)
POTROŠNJA GORIVA ² (l/100 km)	
Kombinirani ciklus:	4,7-4,4 (5,0-4,6)
EMISIJE CO ₂ ² (g/km)	
Kombinirani ciklus:	107 - 100 (113 - 105)
NORMA ZA EMISIJE ²	
Euro Class:	EURO 6e
MASA (kg)	
Bruto masa vozila:	1755 (1820)
Masa praznog vozila (min. - max.):	1280 - 1350 (1365 - 1415)
ZAPREMNINA	
Zapremnina prtljažnika – uspravna stražnja sjedala ³ (l):	332/330 (255/253)
Zapremnina prtljažnika – polegnuta stražnja sjedala ³ (l):	994/992
Zapremnina spremnika goriva (l):	36
Maks. kapacitet vuče bez kočnice ⁴ (kg):	650
Maks. kapacitet vuče s kočnicom ⁴ (kg):	750

¹Kombinacija motora i jednog ili više električnih motora.

²Vrijednosti potrošnje goriva i emisija CO₂ izmjerene su u kontroliranom okruženju na reprezentativnom proizvodnom modelu i u skladu sa zahtjevima nove europske Uredbe (EU) 2017/1151 o svjetski usklađenom postupku testiranja za laka vozila (WLTP) i njezinih važećih izmjena. Za svaku pojedinu konfiguraciju vozila konačne vrijednosti potrošnje goriva i emisija CO₂ mogu se izračunati na temelju naručene dodatne opreme. Vrijednosti potrošnje goriva i emisija CO₂ za vaše vozilo mogu se razlikovati od onih koje su izmjerene i izračunane ovisno o vašem načinu vožnje te brojnim drugim čimbenicima (na primjer ovisno o uvjetima na cesti, uvjetima u prometu, stanju vozila, vrijednosti tlaka u gumama, opterećenju, broju putnika u vozilu itd.) koji utječu na potrošnju goriva i emisije CO₂ automobila. Više informacija o novom postupku testiranja WLTP potražite ovdje: www.lexus.eu/wltp#nedc

³Podaci o veličini prtljage temelje se na VDA metodi. Svi navedeni podaci označavaju maksimalni prostor, uključujući prostor za odlaganje ispod poda u prtljažniku. Kapacitet prostora za prtljagu razlikuje se ovisno o opremi. Prvi prikazani podatak odnosi se na modele opremljene audiosustavom sa šest zvučnika, a drugi na audiosustav Mark Levinson® s 13 zvučnika. Podaci modela AWD odnose se na modele na tržištima na kojima su modeli opremljeni rezervnim gumama.

⁴Vučni kapacitet ne uključuje polugu za vuču ili drugu opremu za vuču kao dio osnovne opreme.

Specifikacije prikazane u ovoj brošuri temelje se na najnovijim dostupnim informacijama u vrijeme tiskanja. Daljnje tehničke podatke, uključujući sva ažuriranja, možete pronaći na web-mjestu www.lexus.hr.

TEHNIČKI PODACI

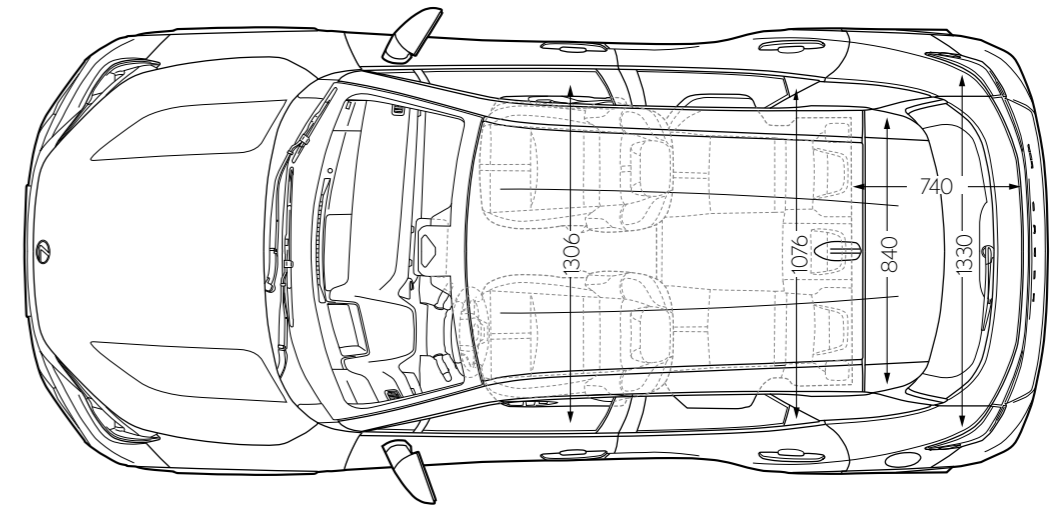
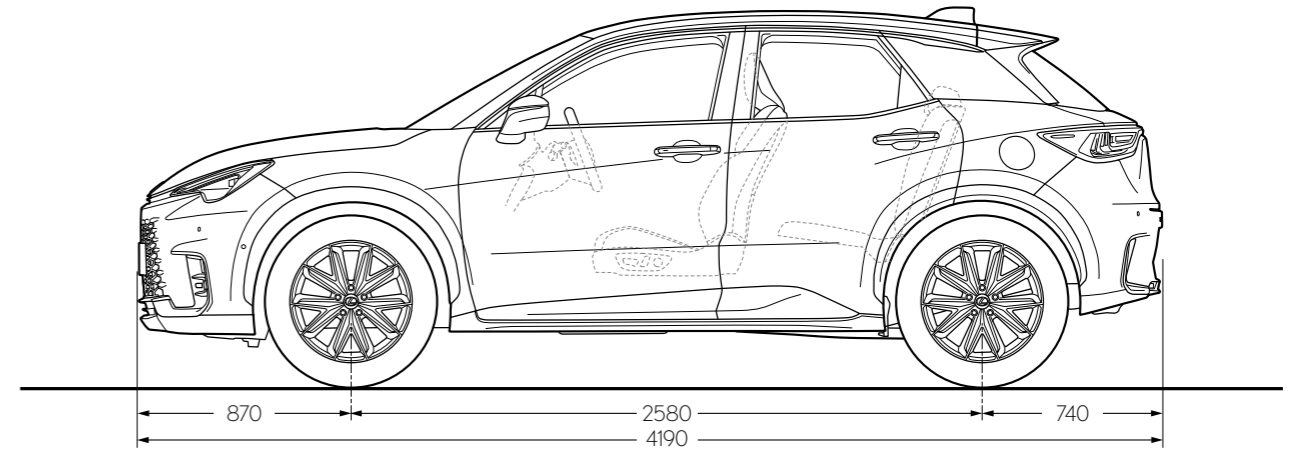
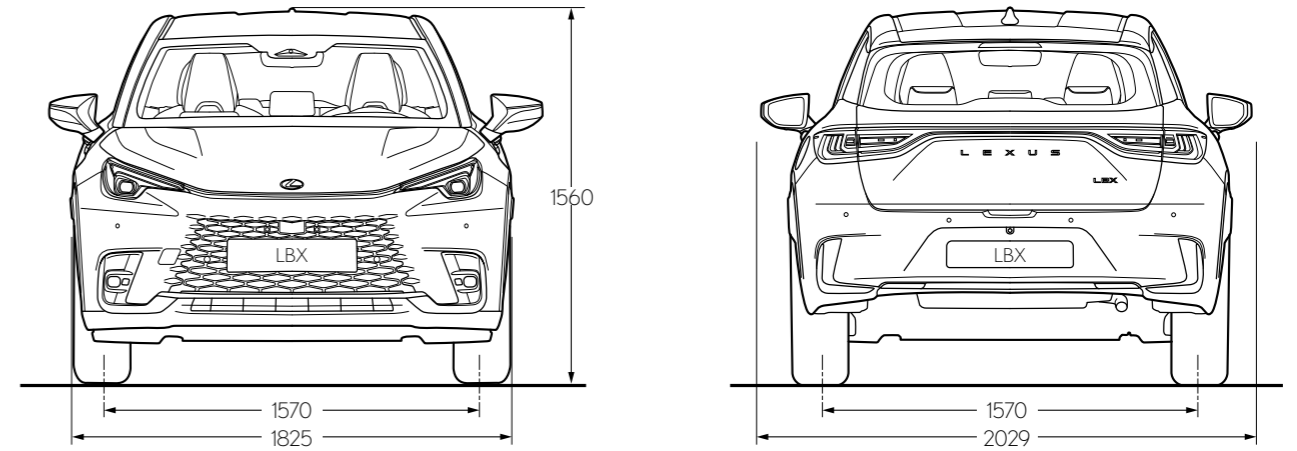

Napomena: prethodno prikazane dimenzije izmjerene su u milimetrima.

DOBRO DOŠLI

PREMA SVOJIM KUPCIMA ODNOSIMO SE U
SKLADU S DREVNOM JAPANSKOM FILOZOFIJOM
GOSTOLJUBIVOSTI.

Prevedeno s japanskog kao „gostoljubivost i uslužnost“, omotenashi je mnogo više od izvrsne usluge. To je drevni koncept u kojem je sve usmjereno na potrebe druge osobe, čak i prije nego što ta osoba sama shvati što joj treba. Omotenashi utječe na to kako dizajniramo i projektiramo automobile u Lexusu, a jednako tako utječe i na to kako se odnosimo prema vama, vlasnicima automobila Lexus. Ne odnosi se samo na trenutak prodaje, već na čitavi životni ciklus automobila. Želimo da se osjećate cijenjeno tijekom svake komunikacije s nama. Želimo da osjećate da ste za nas više od kupca.

Neovisno o tome jeste li privatna osoba ili službeni vozač, iskustvo u skladu s načelom omotenashi zajamčeno vam je svaki put kad posjetite naš prodajni salon. Naše srdačno osoblje toplo će vas dočekati, kao da ste gost u njihovu domu. U privlačnoj atmosferi prekrasnog prostora za dobrodošlicu možete se osvježiti napitkom po želji, pročitati vijesti, služiti se brzim internetom ili jednostavno nastaviti raditi. Sve to znajući da će Lexusovi mehaničari precizno odraditi svoj posao i u najkraćem vam roku omogućiti da se vratite u automobil, uz minimalno ometanje vašeg dana.

BEZBRIŽNOST UZ LEXUS RELAX*

Lexus Relax pruža vam potpunu bezbrižnost, čak i po isteku jamstva proizvođača. Vozite bezbrižno uz dodatnih 12 mjeseci jamstva za svaku godinu tijekom koje svoj Lexus servisirate u našem ovlaštenom servisu.

RJEŠENJE ZA MOBILNOST LEXUS EASY*

Od financiranja do osiguranja i održavanja, uključujući čak i gume, fleksibilno rješenje za mobilnost Lexus Easy omogućuje vam da lako vozite svoj Lexus i brinete se o njemu. Lexus nije jedinstven samo zahvaljujući svojim automobilima. Jedinstven je zahvaljujući filozofiji koje se pridržavamo u svemu što činimo, uključujući i gostoljubivost zbog koje se kao vlasnik našeg automobila osjećate posebno. Baš kao što bi se gost i trebao osjećati kod dobrog domaćina.

* Lexus Relax i Lexus Easy nisu dostupni na svim tržištima.
Više informacija potražite kod lokalnog ovlaštenog Lexusova prodavača.





SAZNAJTE VIŠE NA INTERNETU

Saznajte više o novom modelu LBX i rezervirajte svoj automobil na internetu. Uzmite si vremena i istražite koji razred opreme najbolje odgovara vašem načinu života, saznajte više o našim vrhunskim ponudama usluga i opcijama financiranja te se pretplatite na naše novosti putem e-pošte. Ako vas zanima kakav je osjećaj voziti LBX, na internetu možete dogovoriti probnu vožnju kod lokalnog Lexusova prodavača.

www.lexus.hr

Lexus Centar Zagreb

Velikopoljska 1, Zagreb

Servis: 01 / 6370 906, 01 / 6370 930

Prodaja: 01 / 6370 907, e-mail: prodaja@tcz.hr

do
10 | GODINA
JAMSTVA

© 2024. Lexus Europe* pridržava pravo izmjene pojedinosti o specifikacijama i opremi bez prethodne obavijesti. Pojedinosti o specifikacijama i opremi također su podložne promjenama u skladu s lokalnim uvjetima i zahtjevima. Raspitajte se kod ovlaštenog lokalnog Lexusova prodavača o takvim eventualnim promjenama na svojem području.

Napomena: vozila prikazana na slikama i specifikacije navedene u ovoj brošuri mogu se razlikovati ovisno o modelu i opremi dostupnoj na vašem području. Boje karoserije vozila mogu se neznatno razlikovati od onih na fotografijama u ovoj brošuri.

Za više informacija posjetite naše web-mjesto: www.lexus.eu

Briga za okoliš prioritet je tvrtke Lexus. Poduzimamo brojne mjere kako bismo osigurali da tijekom svojeg vijeka trajanja naša vozila (od projektiranja, proizvodnje, distribucije, prodaje i servisa pa sve do kraja njihova životnog vijeka) minimalno štete okolišu. Vaš prodavač rado će vam pružiti više informacija o tome što učiniti s vozilom kad dođe do kraja svojeg životnog vijeka.

* Lexus Europe ogranak je tvrtke Toyota Motor Europe NV/SA.

Tiskano u Europi, ožujak 2024.

 **LEXUS**
EXPERIENCE AMAZING