



# TOYOTA RAV4

TEHNIČNI PODATKI



# TEHNIČNI PODATKI

**Hibrid****2,5 l bencinski hibrid Dynamic Force e-CVT FWD****Hibrid****2,5 l bencinski hibrid Dynamic Force e-CVT AWD-i****OKOLJSKA ZMOGLJIVOST**

<b>Poraba goriva (Uredba EC 2017/1153, nazadnje spremenjena z Uredbo EC 2017/1231)</b>		
Kombinirana hitrost (l/100 km)	5,6-5,8	5,7-5,9
Nizka hitrost (l/100 km)	4,9-5,1	5,5-5,5
Srednja hitrost (l/100 km)	4,9-4,9	4,7-4,9
Visoka hitrost (l/100 km)	4,8-5,0	4,9-5,0
Najvišja hitrost (l/100 km)	6,9-7,1	7,00-7,2
Priporočena vrsta goriva	91 oktanski neosvinčen bencin (ali več)	91 oktanski neosvinčen bencin (ali več)
Prostornina posode za gorivo (l)	55	55
<b>Ogljikov dioksid, CO<sub>2</sub> (Uredba EC 2017/1153, nazadnje spremenjena z Uredbo EC 2017/1231)</b>		
Kombinirana hitrost (g/km)	126-130	128-133
Nizka hitrost (g/km)	112-114	124-125
Srednja hitrost (g/km)	110-111	107-110
Visoka hitrost (g/km)	109-113	110-113
Najvišja hitrost (g/km)	156-162	158-162
<b>Emisije izpušnih plinov (Uredba EC 715/2007, nazadnje spremenjena z Uredbo EC 2017/1347AG)</b>		
Emisijski razred	EURO 6 AG	EURO 6 AG
Ogljikov monoksid, CO (mg/km)	173,1	190,7
Ogljikovodiki, THC (mg/km)	16,9	12,1
Dušikovi oksidi, NOx (mg/km)	2,2	1,7
Dimni delci (mg/km)	0,04	0,11

**MOTOR**

Oznaka motorja	A25A-FXS	A25A-FXS
Število valjev	4 v vrsti	4 v vrsti
Mehanizem ventilov	16 ventilov DOHC s tehnologijo VVT-iE	16 ventilov DOHC s tehnologijo VVT-iE
Sistem vbrizga goriva	D-4S (s posrednim in neposrednim vbrizgom)	D-4S (s posrednim in neposrednim vbrizgom)
Prostornina (cm <sup>3</sup> )	2.487	2.487
Premer in gib bata (mm x mm)	87,50 x 103,48	87,50 x 103,48
Kompresijsko razmerje	14,0 : 1	14,0 : 1
Največja izhodna moč motorja (kW / KM)	131 / 178	131 / 178
Največja skupna izhodna moč hibridnega sistema (kW / KM)	160 / 218	163 / 222
Največji navor (Nm/vrt./min)	221 / 3.600 - 5.200	221 / 3.600 - 5.200

**ZMOGLJIVOSTI**

Največja hitrost (km/h)	180	180
0-100 km/h (s)	8,4	8,1

**VZMETENJE**

Spredaj	MacPherson vzmetna roka
Zadaj	Neodvisno dvojno prečno vodilo

**ZAVORE**

Spredaj	Hlajene kolutne zavore (2 batna čeljust)
Zadaj	Hlajene kolutne zavore (1 batna čeljust)

**SPREDNJI ELEKTROMOTOR****ZADNJI ELEKTROMOTOR (SAMO AWD-I)****HIBRIDNA BATERIJA**

Tip	Sinhroni električni motor na izmenični tok s trajnim magnetom 3NM	Tip	Sinhroni električni motor na izmenični tok s trajnim magnetom 4NM	Tip	Nikelj-metal-hidridna (NiMH)
Največja moč (kW / KM)	88 / 120	Največja moč (kW / KM)	40 / 54	Zmogljivost baterije (Ah)	6,5
Največji navor (Nm)	202	Največji navor (Nm)	121		

Podatki o porabi goriva in izpustu CO<sub>2</sub> temeljijo na meritvah, opravljenih v nadzorovanem okolju na reprezentativnem proizvodnem modelu, v skladu z zahtevami evropske uredbe WLTP EC 2017/1151 in njenih veljavnih dopolnil. Za vsako posamezno konfiguracijo vozila se lahko končne vrednosti izračunajo na podlagi seznama opreme. Dejanske vrednosti vašega vozila se lahko razlikujejo od izmerjenih ali izračunanih vrednosti, saj na porabo goriva in izpuste značilno vplivajo različni dejavniki (način vožnje, razmere na cesti, promet, stanje vozila, tlak v pnevmatikah, dodatna oprema, obremenitev vozila, število potnikov v vozilu itd.). Za dodatne informacije se obrnite na družbo Toyota Adria d.o.o. ali obiščite spletni naslov: [www.toyota.si/world-of-toyota/feel/environment/worldwide-harmonized-light](http://www.toyota.si/world-of-toyota/feel/environment/worldwide-harmonized-light)

e-CVT = elektronsko nadzorovan brezstopenjski samodejni menjalnik R/M = Ročni menjalnik Direct Shift-CVT = brezstopenjski samodejni menjalnik  
AWD = pogon na vsa 4 kolesa (mehanski) FWD = pogon na sprednji kolesi AWD-i = inteligentni pogon na vsa 4 kolesa (električni)

# TEHNIČNI PODATKI

Hibrid

2,5 l bencinski hibrid Dynamic Force  
e-CVT FWD

Hibrid

2,5 l bencinski hibrid Dynamic Force  
e-CVT AWD-i

## MASE IN VLEČNE ZMOGLJIVOSTI

Največja dovoljena skupna masa vozila (kg)	2.135	2.225
Masa praznega vozila (kg)	1.590 - 1.680	1.650 - 1.730
Vlečna zmogljivost z zavorami (kg)	800	1.650
Vlečna zmogljivost brez zavor (kg)	750	750

## ZUNANJE MERE

Zunanja dolžina (mm)	4.600	4.600
Zunanja širina (mm)	1.855	1.855
Zunanja višina (s strešnimi nosilci) (mm)	1.685	1.685
Kolotek spredaj (mm)	1.610	1.610
Kolotek zadaj (mm)	1.640	1.640
Previs spredaj (mm)	925	925
Previs zadaj (mm)	985	985
Medosna razdalja (mm)	2.690	2.690
Min. obračalni krog - pnevmatike/karoserijska (m)	11,0/11,8	11,0/11,8
Minimalna oddaljenost od tal	190	190
Izstopni kot (stopinj)	20,0	20,0
Vstopni kot (stopinj)	17,5	17,5

## MERE NOTRANJOSTI IN PRTLJAŽNEGA PROSTORA

Notranje mere - širina (mm)	1.515	1.515
Notranje mere - višina (*s panoramsko streho) (mm)	1.230/1.210*	1.230/1.210*
Skupna dolžina prtljažnika ob postavljenih zadnjih sedežih (mm)	1.015	1.015
Skupna širina prtljažnika (mm)	1.499	1.499
Skupna višina prtljažnika (mm)	931	931
Prostornina prtljažnika do strehe ob podprtih zadnjih sedežih, po metodi VDA (l)	1.690	1.690
Prostornina prtljažnika do zadnje police ob podprtih zadnjih sedežih, po metodi VDA (l)	1.189	1.189
Prostornina prtljažnika do zadnje police ob postavljenih zadnjih sedežih, po metodi VDA (l)	580	580

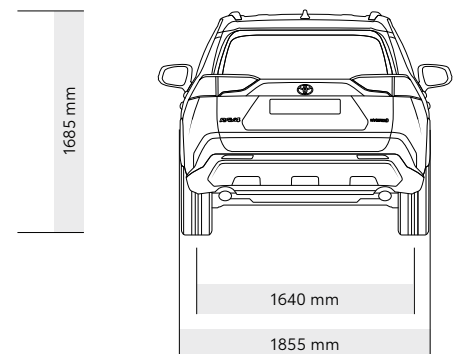
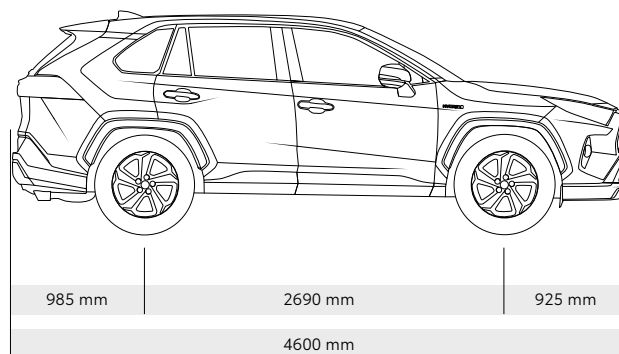
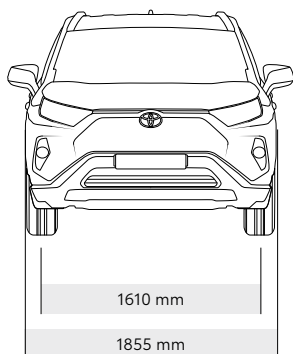

# BARVE



Enobarvne možnosti za RAV4

040 Bela (Pure White)*	089 Platinum Pearl bela*§	1D6 Srebrna (Zircon Silver)*°	1G3 Pepelnato siva (Ash Grey)*°***	218 Črna (Attitude Black)*°***	3T3 Rdeča (Tokyo Red)*§***	3U5 Flame rdeča*§§	6X3 Urban Khaki (Urban Khaki)*°**	8X8 Temno modra (Midnight Blue)**°
------------------------	---------------------------	-------------------------------	------------------------------------	--------------------------------	----------------------------	--------------------	-----------------------------------	------------------------------------



Dvobarvne kombinacije barv za RAV4

2PS Platinum Pearl bela§ s črno° streho	2QY Srebrna° s črno° streho	2QZ Pepelnato siva° s črno° streho	2SC Flame rdeča*§§ s črno° streho	2RA Temno modra° s črno° streho	2QU Urban Khaki z belo streho*°**
--	--------------------------------	---------------------------------------	--------------------------------------	------------------------------------	--------------------------------------

\* Ni na voljo pri paketu opreme Style.

§ Biserna barva.

° Kovinska barva.

\*\* Na voljo samo pri paketu opreme ADVENTURE.

§§ Na voljo samo pri paketu opreme GR SPORT.

# OBLAZINJENJA



**Črna tkanina**  
Standardno pri  
Limited in Elegant



**Črno usnje z modrimi šivi**  
Standardno pri Style



**Črno usnje**  
Standardno pri Premium



**Bež usnje**  
Standardno pri Premium



**Svetlo sivo usnje**  
Standardno pri Premium



**Črno usnje z  
oranžnimi detajli in šivi**  
Standardno pri  
Adventure



**Črno umetno usnje  
GR SPORT in semiš s  
srebrnimi šivi**  
Standardno za  
opremo GR SPORT



**Rjavo in črno usnje\***  
Opcijsko pri Limited in  
Elegant



**Sivo in črno usnje\***  
Opcijsko pri Limited in  
Elegant



**Črna Alcantara\*, črno  
usnje z rjavimi detajli**  
Opcijsko pri Limited in  
Elegant



**Črno usnje s  
sivimi detajli in šivi**  
Opcijsko pri Limited in  
Elegant

\* Vsebuje naravno in sintetično usnje.

# PLATIŠČA

---



**43,2 cm (17-palčna) lita platišča, srebrna (5-kraka)**  
Standardno pri Limited



**45,7 cm (18-palčna) lita platišča, črna (5-kraka)**  
Standardno pri Elegant in opcijsko pri ostalih paketih opreme



**45,7 cm (18-palčna) lita platišča, črna (5-kraka)**  
Standardno pri Style



**48,3 cm (19-palčna) lita platišča, temno siva (5-kraka)**  
Standardno pri Adventure



**48,3 cm (19-palčna) lita platišča, srebrna (5-kraka dvojna)**  
Standardno pri Premium



**19-palčna (48,3 cm) bleščeče črna platišča iz lahke kovine (s 5 dvojnimi kraki)**  
Standardno pri GR SPORT



**43,2 cm (17-palčna) lita platišča, srebrna (5-kraka)**  
Opcijsko pri vseh paketih opreme



**45,7 cm (18-palčna) lita platišča, srebrna (5-kraka)**  
Opcijsko pri vseh paketih opreme



**45,7 cm (18-palčna) lita platišča (5-kraka)**  
Opcijsko pri Elegant



**45,7 cm (18-palčna) strojno obdelana lita platišča (5-kraka, dvojna)**  
Opcijsko pri vseh paketih opreme



**45,7 cm (18-palčna) strojno obdelana lita platišča (5-kraka, dvojna)**  
Opcijsko pri vseh paketih opreme



**48,3 cm (19-palčna) lita platišča, srebrna (15-kraka)**  
Opcijsko pri vseh paketih opreme



**48,3 cm (19-palčna) lita platišča, črna (5-kraka dvojna)**  
Opcijsko pri Style in Premium

# POPOLNA BREZSKRBNOST



\*SKLADNO S POGOJI IN DOLOČILI

## TOYOTA RELAX\*

Kot dokaz kakovosti, zanesljivosti in vzdržljivosti naših vozil vam v sklopu Toyota Relax programa ponujamo brezplačno jamstveno popravilo vozila v primeru morebitne nenadne okvare mehanske ali električne komponente vašega vozila. Podrobnosti o pokritju boste našli v ločeni knjižici, ki je na voljo pri vašem serviserju.



\*SKLADNO S POGOJI IN DOLOČILI

## JAMSTVO PNEVMATIK\*

Z vsakim rednim servisom v pooblaščen Toyota mreži do 10. leta starosti vozila ali 200.000 km boste deležni tudi brezplačnega dopolnilnega jamstva pnevmatik. Če vam na cesti počí pnevmatika pokličete Toyotino Eurocare cestno asistenco, ki bo vaše vozilo odpeljala k najbližjemu Toyotinemu trgovcu, ta pa bo pnevmatiko zakrpal ali pa jo zamenjal z novo, če krpanje ne bo mogoče.



\*SKLADNO S POGOJI IN DOLOČILI

## TOYOTINA SKRB ZA BATERIJO: JAMSTVO ZA POGONSKO VISOKONAPETOSTNO BATERIJO DO 10. LETA STAROSTI VOZILA\*

Pri vsakem hibridnem ali povsem električnem vozilu v sklopu rednega vzdrževanja pregledamo tudi stanje visokonapetostnega pogonskega sistema. V primeru, da vozilo pregled uspešno opravi in je pogonska baterija v času pregleda brezhibna, izdamo potrdilo s katerim jamčimo, da bo v primeru odpovedi baterije v času enega servisnega intervala, kakršen je predpisan za vaše vozilo, strošek popravila pokrila Toyota. Verjamemo v kakovost naših komponent, zato je mogoče jamstvo na pogonsko baterijo obnoviti do 10. leta starosti avta ali prevoženih 1.000.000 km\*.



\*SKLADNO S POGOJI IN DOLOČILI

## CESTNA ASISTENCA EUROCARE\*

Po povsem enakih pogojih, kot veljajo za jamstveni program Toyota Relax, vam ob rednem servisu v pooblaščen Toyota mreži do 10. leta starosti vozila ali prevoženih 200.000 km zagotavljamo tudi popolno cestno asistenco.



GARANCIJA ZA  
PRERJAVENJE

## GARANCIJA ZA PRERJAVENJE

12-letna garancija proti prerjavenju nudi kritje v primeru prerjavenja (od znotraj navzven) zaradi morebitnih napak v materialu ali izdelavi, ne glede na število prevoženih kilometrov\*.



GARANCIJA  
ZA LAK

## GARANCIJA ZA LAK

3-letna garancija krije tudi rjo na površini in napake na laku, ki bi nastale zaradi napake pri proizvodnji, ne glede na število prevoženih kilometrov.



## PROGRAM ZA STAREJŠA VOZILA 5+

Ugodno vzdrževanje in posebni popusti so na voljo tudi za vozila znamke Toyota, ki so starejša od 5 let. Program za starejša vozila 5+ (odvisno od starosti vozila) vključuje vgradnjo originalnih nadomestnih delov Toyota najvišje kakovosti.

Za več informacij obiščite: [www.toyota.si](http://www.toyota.si)

\*Za podrobnosti o programih in jamstvu se obrnite na svojega prodajalca. Triletna garancija poleg tega krije tudi rjo na površini in napake na laku, ki bi nastale zaradi napake pri proizvodnji ne glede na število prevoženih kilometrov. Nova vozila Toyota imajo 12-letno garancijo proti koroziji (ne velja za gospodarska vozila) in na prerjavenje delov karoserije, ki so posledica napak v materialu oziroma pri izdelavi.